

## TORNIQUETES – MOLINETES GIRATORIOS – PORTILLOS – ACCESORIOS



### TORNIQUETES.-

Indicados tanto para instalaciones interiores como exteriores que requieren un mínimo de vigilancia. Posibilidad de control uni o bidireccional (en uno o en ambos sentidos de paso).

### MOLINETES GIRATORIOS.-

Equipos especialmente diseñados para instalaciones en exteriores, sin ningún tipo de vigilancia; para controles de entradas y salidas perimetrales.



### PORTILLOS.-

Indicados tanto para instalaciones interiores como exteriores que requieren un mínimo de vigilancia. Posibilidad de control uni o bidireccional (en uno o en ambos sentidos de paso).

### ACCESORIOS.-

Barandas, báculos, postes.



**Con la combinación de nuestros detectores, se puede resolver cualquier proyecto de seguridad**

# TORNIQUETE TRÍPODE TR-8203

## CARACTERÍSTICAS GENERALES

Torniquete trípode sencillo, para el control de entradas y salidas en instalaciones sencillas mediante un sistema mecánico o eléctrico. Estructura con dimensiones muy reducidas para poderse instalar en un espacio reducido.



TR-8203

1.- Carrocería en plancha de acero inoxidable AISI-304 o AISI-316 de 1,5 mm de espesor y acabado satinado.

2.- Pedestal soporte en tubo de acero al carbono pintado, (color estándar negro).

3.- Tapa superior practicable con bisagras de sujeción, para una mayor comodidad en las tareas de instalación y mantenimiento. Cerrada bajo llave de seguridad, por la que se accede al mecanismo.

4.- Mecanismo de funcionamiento unidireccional o bidireccional, con un sistema de posicionamiento y amortiguación del brazo. Tratamiento de las piezas por cataforesis, rodamientos engrasados de por vida.

5.- Brazos (trípode) giratorios, fabricados en tubo de acero inoxidable AISI-304 o AISI-316.

6.- Sujeción al suelo a través de la pletina de base, mediante tornillos y tacos de expansión, que se suministran con el equipo.

## FUNCIONAMIENTO

Cada pasillo permite diferentes modos de funcionamiento siendo los más destacados:

- Acceso libre.
- Acceso libre y contando.
- Acceso cerrado mecánicamente.
- Acceso cerrado eléctricamente con desbloqueo en caso de emergencia.
- Acceso cerrado con apertura eléctrica mediante lector de tarjetas o tickets, pulsadores y/o interruptores de mando, células foto-eléctricas, etc.

## SENTIDO O DIRECCIÓN DE PASO

Al cursar el pedido hay que indicar el funcionamiento elegido para cada uno de los pasillos y para cada sentido de paso.

Ejemplo para modelo sencillo:

Sentido de paso (1) cerrado mecánicamente (C) y sentido de paso (2) cerrado con apertura mediante lector (E), la información gráfica sería 1C-2E.

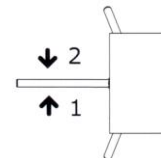

### A facilitar por el comprador:

- Alimentación eléctrica a 230 V 50/60 Hz. + Tierra.
- Cableado eléctrico de alimentación, de mando y control.
- Adecuación del suelo donde debe ir instalado.

**Con la combinación de nuestros detectores, se puede resolver cualquier proyecto de seguridad**

# TORNIQUETE TRÍPODE TR-8203

## ESQUEMAS

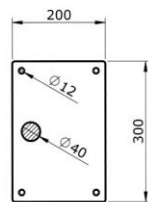
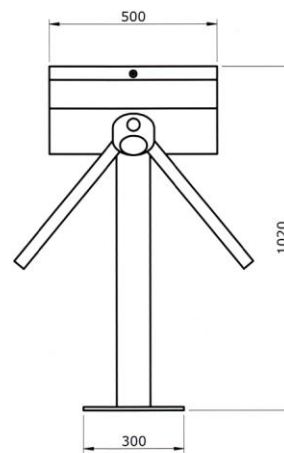
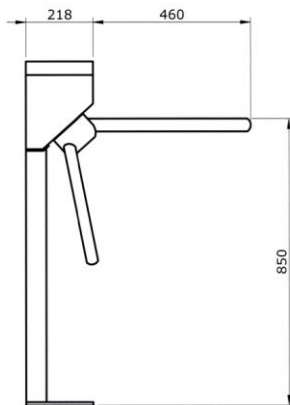

 PASO DE CABLES  
PASSAGE OF CABLES

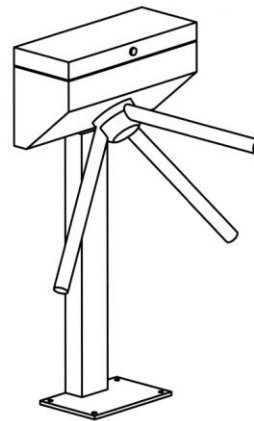

## CARACTERÍSTICAS TÉCNICAS

Alimentación eléctrica	230 V 50/60 Hz. Monofásico
Tensión	24 V
Solenoides	Funcionamiento 100%
Consumo modelo	30 W
Amortiguador	Hidráulico regulable
Temperatura funcionamiento	-15° a +50°
Humedad	90%
Peso neto	45 Kg
Nivel de seguridad	Disuasorio
Pasos / minuto	15 - 20

## ACCESORIOS OPCIONALES

Adaptación de lectores encima de la tapa o en el interior de la carrocería según dimensiones y características del mismo. Dadas las medidas reducidas y el diseño de este modelo, no permite la instalación de selectores de fichas o monedas ni lectores motorizados con recogida de tarjetas.

Colocación de pictogramas luminosos de señalización.

Barandillas fijas o extraíbles AG-28 o AG-29 para el cerramiento o formación de los pasillos.

Consola con pulsadores y/o interruptores de mando y control a distancia de los pasillos del torniquete.

Consola con contadores diferenciales o programadores de pasos.

**Con la combinación de nuestros detectores, se puede resolver cualquier proyecto de seguridad**

# TORNIQUETE TRÍPODE TR-8208 / TR-8208-D

## CARACTERÍSTICAS GENERALES

Modelo con mueble compacto de reducidas dimensiones. Dispone de espacios interiores para la colocación de lectores de tarjeta ya sean de proximidad, deslizamiento e inserción siempre y cuando sus dimensiones permitan su instalación en el mueble. Control de paso en una o dos direcciones, por uno o dos pasillos. Diseño ergonómico. Dos versiones, TR-8202 de un solo paso, y TR-8208-D con doble brazo para obtener dos pasos con un mismo mueble.



TR-8208-D



TR-8208

1.- Carrocería en plancha de acero inoxidable AISI-304 o AISI-316 de 1,5 mm de espesor y acabado satinado.

2.- Puerta frontal con cerradura de seguridad para acceder a los equipos de control que se instalen en el torno y para efectuar la sujeción al suelo.

3.- Tapa superior practicable con bisagras de sujeción, para una mayor comodidad en las tareas de instalación y mantenimiento, cerrada con llave de seguridad por la que se accede al mecanismo y a la placa electrónica de control.

4.- Adaptación de lectores o elementos de control en los extremos de la tapa que puede tener los cantos rectos o inclinados, así como accesorios varios.

5.- Mecanismo adaptado al funcionamiento determinado con sistema de posicionamiento y amortiguación del brazo. Tratamientos de las piezas por cataforesis y rodamientos engrasados de por vida. Duración garantizada de 6.000.000 de maniobras.

6.- Placa electrónica de control, con una alimentación a 230 V 50/60 Hz. Tensión de trabajo a 24 V con regleta de conexión para elementos de control y accesorios, fusible, transformador y switches de programación.

7.- Brazos trípode giratorios fabricados en tubo de acero inoxidable AISI-304 o AISI-316 pulido brillante en dos versiones una fija y la otra de abatimiento eléctrico de emergencia.

8.- Sujeción al suelo a través de la pletina base mediante tornillos y tacos de expansión que se suministran con el torno.

## CONDICIONES DE SEGURIDAD

El sistema de brazos anti-pánico o emergencia, permite que con la interrupción del suministro de corriente, la pala del brazo que está situada en la parte superior realizando el cierre, se libere, bascule y se abata perpendicularmente al suelo quedando de inmediato el paso libre y expedito para una posible evacuación. Los brazos fijos en los modelos de funcionamiento eléctrico se desbloquean para que giren libremente, en caso de corte de corriente.

**Con la combinación de nuestros detectores, se puede resolver cualquier proyecto de seguridad**

# TORNIQUETE TRÍPODE TR-8208 / TR-8208-D

## FUNCIONAMIENTO

Cada pasillo permite diferentes modos de funcionamiento siendo los más destacados:

- A) Acceso libre.
- B) Acceso libre y contando.
- C) Acceso cerrado mecánicamente.
- D) Acceso cerrado eléctricamente con desbloqueo en caso de BRAZO FIJO.
- E) Acceso cerrado con apertura eléctrica mediante lector de tarjetas o tickets, pulsadores y/o interruptores de mando, células foto-eléctricas, etc.

## SENTIDO O DIRECCIÓN DE PASO

Al cursar el pedido hay que indicar el funcionamiento elegido para cada uno de los pasillos y para cada sentido de paso.

Ejemplo para modelo sencillo:

Sentido de paso (1) cerrado mecánicamente (C) y sentido de paso (2) cerrado con apertura mediante lector (E), la información gráfica sería 1C - 2E.

Ejemplo para modelo doble:

Sentido de paso (1) cerrado mecánicamente (C) y sentido de paso (2) cerrado con apertura mediante lector (E), sentido de paso (3) cerrado con apertura mediante lector (E), sentido de paso (4) cerrado mecánicamente (C). La información gráfica sería 1C - 2E - 3E - 4C.

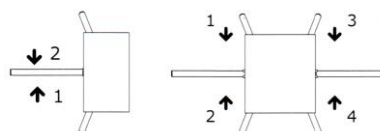

### A facilitar por el comprador:

- Alimentación eléctrica a 230 V 50/60 Hz. + Tierra.
- Cableado eléctrico de alimentación, de mando y control.
- Adecuación del suelo donde debe ir instalado.

## CARACTERÍSTICAS TÉCNICAS

Alimentación eléctrica	230 V 50/60 Hz. Monofásico
Tensión	24 V
Solenoides	Funcionamiento 100%
Consumo modelo	
Sencillo	45 W (para los bidireccionales)
Doble	100 W (para los bidireccionales)
Amortiguador	Hidráulico regulable
Temperatura funcionamiento	-15° a +50°
Humedad	90%
Peso neto	
Sencillo	45 Kg
Doble	60 Kg
Nivel de seguridad	Disuasorio
Pasos / minuto	20

## ACCESORIOS OPCIONALES

Adaptación de lectores encima de la tapa o en el interior de la carrocería según dimensiones y características del mismo. Dadas las medidas reducidas y el diseño de este modelo, no permite la instalación de selectores de fichas o monedas ni lectores motorizados con recogida de tarjetas.

Colocación de pictogramas luminosos de señalización.

Barandillas fijas o extraíbles AG-28 o AG-29 para el cerramiento o formación de los pasillos.

Consola con pulsadores y/o interruptores de mando y control a distancia de los pasillos del torniquete.

Consola con contadores diferenciales o programadores de pasos.

Alarmas acústicas para detectar el paso fraudulento por debajo y por encima del brazo trípoде.



**Con la combinación de nuestros detectores, se puede resolver cualquier proyecto de seguridad**

# TORNIQUETE TRÍPODE TR-8208 / TR-8208-D

## ESQUEMAS

TR-8208

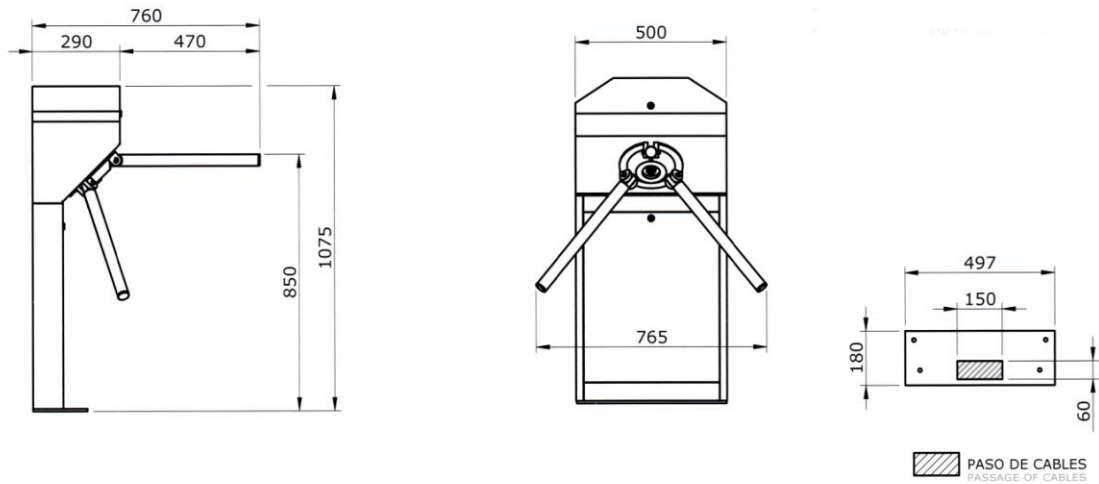

TR-8208 D

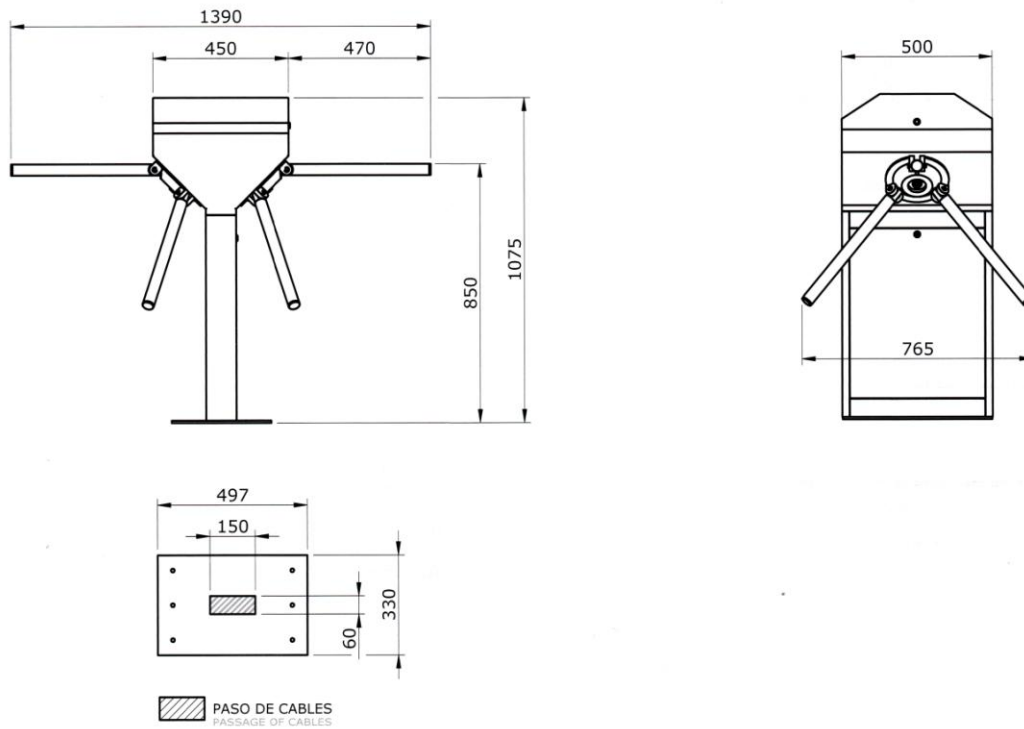

**Con la combinación de nuestros detectores, se puede resolver cualquier proyecto de seguridad**

# TORNIQUETE TRÍPODE TR-8213S / TR-8213S-D

## CARACTERÍSTICAS GENERALES

Modelo con mueble compacto con una placa de policarbonato transparente para cerrar la parte inferior. Dispone de espacios interiores para la colocación de todo tipo de lectores de tarjeta o de selectores de fichas o monedas. Control de paso en una o ambas direcciones, por uno o dos pasillos. Diseño ergonómico. Dos versiones, TR-8213S de un solo paso, y TR-8213S -D con doble brazo para obtener dos pasos con un mismo mueble.

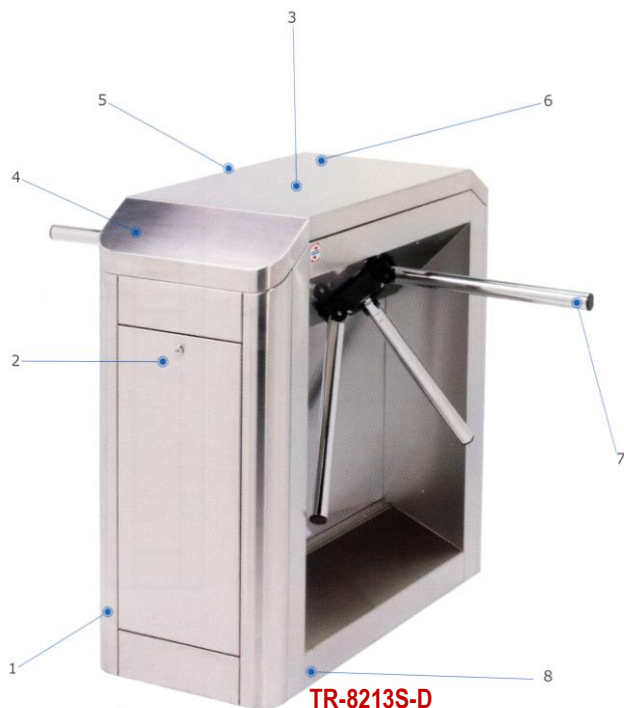

## CONDICIONES DE SEGURIDAD

El sistema de brazos anti-pánico o emergencia, permite que con la interrupción del suministro de corriente, la pala del brazo que está situada en la parte superior realizando el cierre, se libere, bascule y se abata perpendicularmente al suelo quedando de inmediato el paso libre y expedito para una posible evacuación. Los brazos fijos en los modelos de funcionamiento eléctrico se desbloquean para que giren libremente, en caso de corte de corriente.

**Con la combinación de nuestros detectores, se puede resolver cualquier proyecto de seguridad**



**Oficina:**  
C/ Suecia, 7 6º 1 – 28980 Fuenlabrada – Madrid  
Tel.: 91 227 14 99 – Fax: 91 227 10 49 – Móvil: 609 55 32 48  
[www.montajestormenta.com](http://www.montajestormenta.com) – [info@montajestormenta.com](mailto:info@montajestormenta.com)

**Comercial:**  
Móvil: 672 47 94 32  
[comercial@montajestormenta.com](mailto:comercial@montajestormenta.com)

# TORNIQUETE TRÍPODE TR-8213S / TR-8213S-D

## FUNCIONAMIENTO

Cada pasillo permite diferentes modos de funcionamiento siendo los más destacados:

- A) Acceso libre.
- B) Acceso libre y contando.
- C) Acceso cerrado mecánicamente.
- D) Acceso cerrado eléctricamente con desbloqueo en caso de BRAZO FIJO.
- E) Acceso cerrado con apertura eléctrica mediante lector de tarjetas o tickets, selector de fichas o monedas, pulsadores y/o interruptores de mando, células foto-eléctricas, etc.

## SENTIDO O DIRECCIÓN DE PASO

Al cursar el pedido hay que indicar el funcionamiento elegido para cada uno de los pasillos y para cada sentido de paso.

Ejemplo para modelo sencillo:

Sentido de paso (1) cerrado mecánicamente (C) y sentido de paso (2) cerrado con apertura mediante lector (E), la información gráfica sería 1C - 2E.

Ejemplo para modelo doble:

Sentido de paso (1) cerrado mecánicamente (C) y sentido de paso (2) cerrado con apertura mediante lector (E), sentido de paso (3) cerrado con apertura mediante lector (E), sentido de paso (4) cerrado mecánicamente (C). La información gráfica sería 1C - 2E - 3E - 4C.

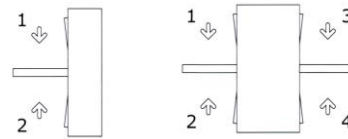

### A facilitar por el comprador:

- Alimentación eléctrica a 230 V 50/60 Hz. + Tierra.
- Cableado eléctrico de alimentación, y del pulsador de mando y control.
- Adecuación del suelo donde debe ir instalado.

## CARACTERÍSTICAS TÉCNICAS

Alimentación eléctrica	230 V 50/60 Hz. Monofásico
Tensión	24 V
Solenoides	Funcionamiento 100%
Consumo modelo	
Sencillo	45 W (para los bidireccionales)
Doble	100 W (para los bidireccionales)
Amortiguador	Hidráulico regulable
Temperatura funcionamiento	-15° a +50°
Humedad	90%
Peso neto	
Sencillo	80 Kg
Doble	120 Kg
Nivel de seguridad	Disuasorio
Pasos / minuto	20

## ACCESORIOS OPCIONALES

Adaptación de lectores en los extremos del mueble ya sea montados en superficie o en el interior de la carrocería, dependiendo de las dimensiones y características del mismo.

Colocación de pictogramas luminosos de señalización.

Barandillas fijas o extraíbles AG-28 o AG-29 para el cerramiento o formación de los pasillos.

Consola con pulsadores y/o interruptores de mando y control a distancia de los dos pasillos del torniquete.

Consola con contadores diferenciales o programadores de pasos.

Alarmas acústicas para detectar el paso fraudulento por debajo y por encima del brazo trípoде.



**Con la combinación de nuestros detectores, se puede resolver cualquier proyecto de seguridad**



# TORNIQUETE TRÍPODE TR-8213S / TR-8213S-D

## ESQUEMAS

TR-8213S

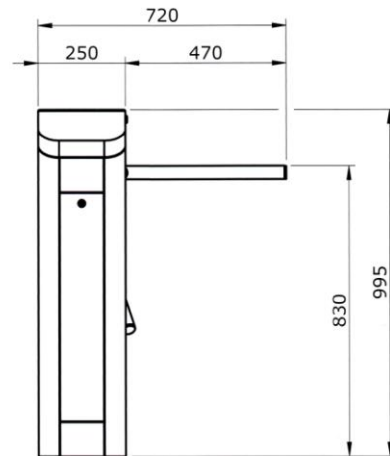
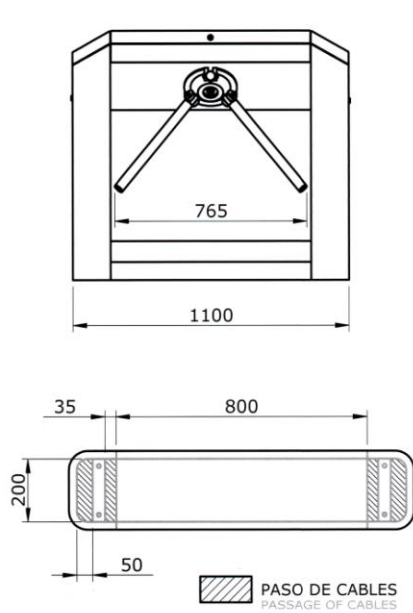

TR-8213S-D

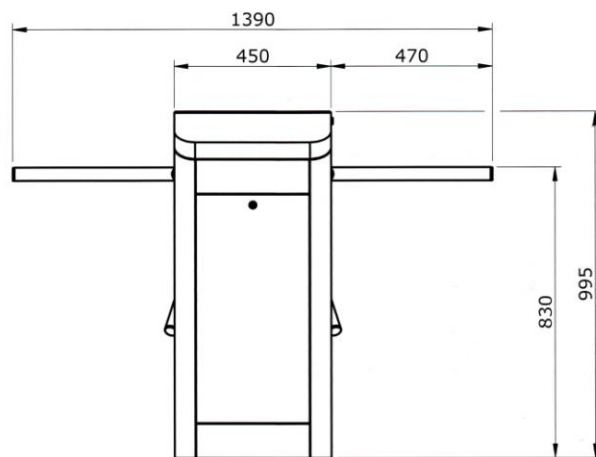
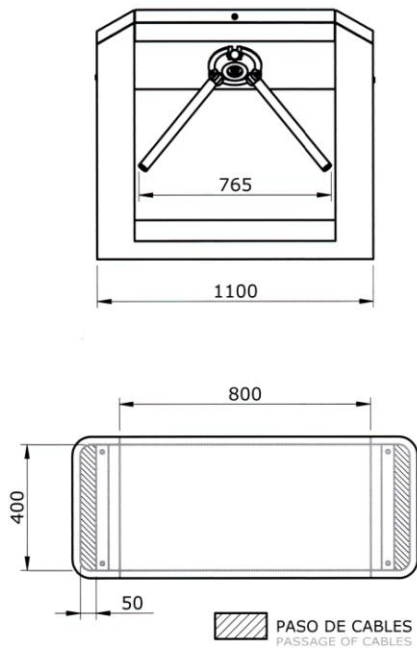

**Con la combinación de nuestros detectores, se puede resolver cualquier proyecto de seguridad**

# TORNIQUETE TRÍPODE TR-8214S / TR-8214S-D

## CARACTERÍSTICAS GENERALES

Modelo con mueble totalmente compacto. Dispone de espacios interiores para la colocación de todo tipo de lectores de tarjeta o de selectores de fichas o monedas. Control de paso en una o ambas direcciones, por uno o dos pasillos. Diseño ergonómico. Dos versiones, TR-8214S de un solo paso, y TR-8214S -D con doble brazo para obtener dos pasos con un mismo mueble.



1.- Carrocería en plancha de acero inoxidable AISI-304 o AISI-316 de 1,5 mm de espesor y acabado satinado.

2.- Puertas laterales con cerraduras de seguridad para acceder a los equipos de control que se instalan en el torno y para efectuar la sujeción al suelo.

3.- Tapa superior practicable con bisagras de sujeción, para una mayor comodidad en las tareas de instalación y mantenimiento, cerrada con llave de seguridad por la que se accede al mecanismo y a la placa electrónica de control.

4.- Adaptación de lectores o elementos de control como displays y teclados en los lados inclinados del mueble, así como accesorios varios.

5.- Mecanismo adaptado al funcionamiento determinado con sistema de posicionamiento y amortiguación del brazo. Tratamientos de las piezas por cataforesis y rodamientos engrasados de por vida. Duración garantizada de 6.000.000 de maniobras.

6.- Placa electrónica de control, con una alimentación a 230 V 50/60 Hz. Tensión de trabajo a 24 V con regleta de conexión para elementos de control y accesorios, fusible, transformador y switches de programación.

7.- Brazos trípoде giratorios fabricados en tubo de acero inoxidable AISI-304 o AISI-316 pulido brillante en dos versiones una fija y la otra de abatimiento eléctrico de emergencia.

8.- Sujeción al suelo a través de las pletinas del zócalo mediante tornillos y tacos de expansión que se suministran con el torno.

## CONDICIONES DE SEGURIDAD

El sistema de brazos anti-pánico o emergencia, permite que con la interrupción del suministro de corriente, la pala del brazo que está situada en la parte superior realizando el cierre, se libere, bascule y se abata perpendicularmente al suelo quedando de inmediato el paso libre y expedito para una posible evacuación. Los brazos fijos en los modelos de funcionamiento eléctrico se desbloquean para que giren libremente, en caso de corte de corriente.

**Con la combinación de nuestros detectores, se puede resolver cualquier proyecto de seguridad**



**Oficina:**  
C/ Suecia, 7 6º 1 – 28980 Fuenlabrada – Madrid  
Tel.: 91 227 14 99 – Fax: 91 227 10 49 – Móvil: 609 55 32 48  
[www.montajestormenta.com](http://www.montajestormenta.com) – [info@montajestormenta.com](mailto:info@montajestormenta.com)

**Comercial:**  
Móvil: 672 47 94 32  
[comercial@montajestormenta.com](mailto:comercial@montajestormenta.com)

# TORNIQUETE TRÍPODE TR-8214S / TR-8214S-D

## FUNCIONAMIENTO

Cada pasillo permite diferentes modos de funcionamiento siendo los más destacados:

- A) Acceso libre.
- B) Acceso libre y contando.
- C) Acceso cerrado mecánicamente.
- D) Acceso cerrado eléctricamente con desbloqueo en caso de BRAZO FIJO.
- E) Acceso cerrado con apertura eléctrica mediante lector de tarjetas o tickets, selector de fichas o monedas, pulsadores y/o interruptores de mando, células foto-eléctricas, etc.

## SENTIDO O DIRECCIÓN DE PASO

Al cursar el pedido hay que indicar el funcionamiento elegido para cada uno de los pasillos y para cada sentido de paso.

Ejemplo para modelo sencillo:

Sentido de paso (1) cerrado mecánicamente (C) y sentido de paso (2) cerrado con apertura mediante lector (E), la información gráfica sería 1C - 2E.

Ejemplo para modelo doble:

Sentido de paso (1) cerrado mecánicamente (C) y sentido de paso (2) cerrado con apertura mediante lector (E), sentido de paso (3) cerrado con apertura mediante lector (E), sentido de paso (4) cerrado mecánicamente (C). La información gráfica sería 1C - 2E - 3E - 4C.

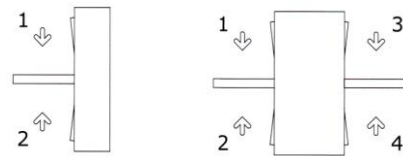

### A facilitar por el comprador:

- Alimentación eléctrica a 230 V 50/60 Hz. + Tierra.
- Cableado eléctrico de alimentación, de mando y control.
- Adecuación del suelo donde debe ir instalado.

## CARACTERÍSTICAS TÉCNICAS

Alimentación eléctrica	230 V 50/60 Hz. Monofásico
Tensión	24 V
Consumo modelo	
Sencillo	45 W (para los bidireccionales)
Doble	100 W (para los bidireccionales)
Temperatura funcionamiento	-15° a +50°
Humedad	90%
Peso neto	
Sencillo	80 Kg
Doble	120 Kg
Nivel de seguridad	Disuasorio
Pasos / minuto	20

## ACCESORIOS OPCIONALES

Adaptación de lectores en los extremos del mueble ya sea montados en superficie o en el interior de la carrocería, dependiendo de las dimensiones y características del mismo.

Colocación de pictogramas luminosos de señalización.

Barandillas fijas o extraíbles AG-28 o AG-29 para el cerramiento o formación de los pasillos.

Consola con pulsadores y/o interruptores de mando y control a distancia de los dos pasillos del torniquete.

Consola con contadores diferenciales o programadores de pasos.

Alarmas acústicas para detectar el paso fraudulento por debajo y por encima del brazo trípoде.



**Con la combinación de nuestros detectores, se puede resolver cualquier proyecto de seguridad**

# TORNIQUETE TRÍPODE TR-8214S / TR-8214S-D

## ESQUEMAS

TR-8214S

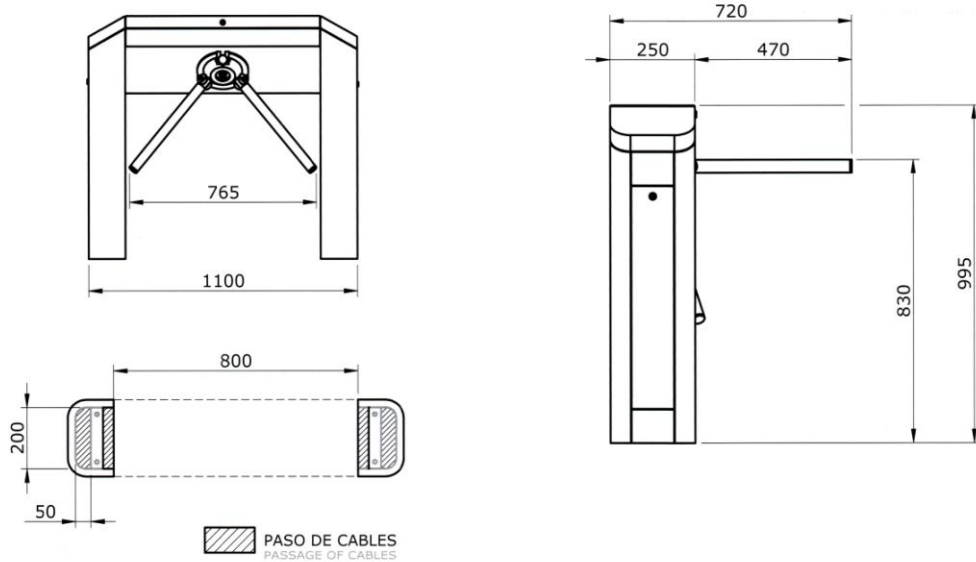

TR-8214S-D

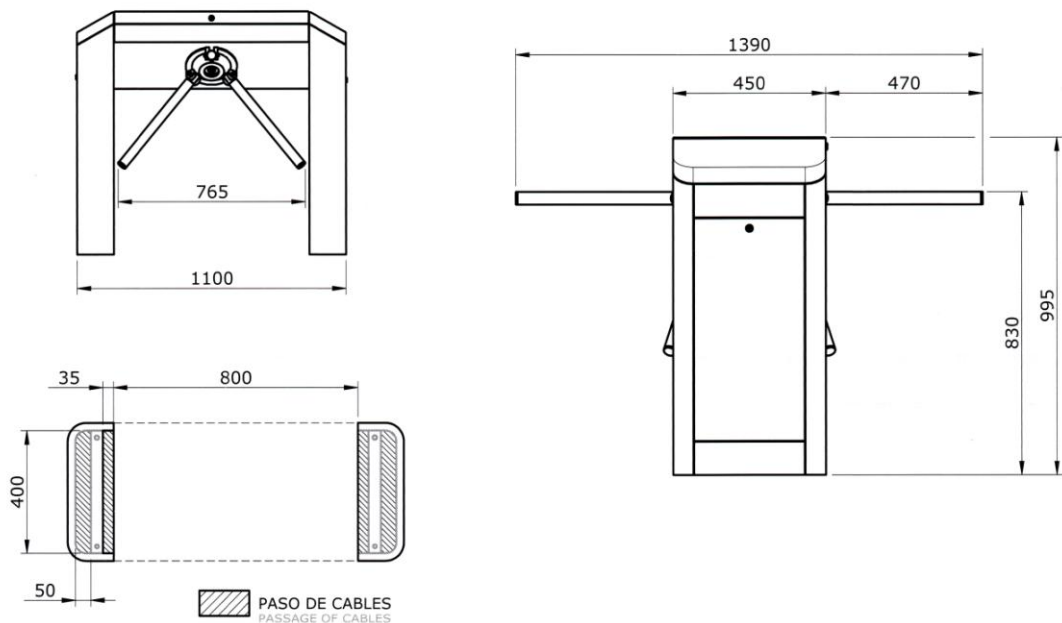

**Con la combinación de nuestros detectores, se puede resolver cualquier proyecto de seguridad**

# MOLINETE GIRATORIO TR-8216A

## CARACTERÍSTICAS GENERALES

Molinete giratorio de gran altura y fiabilidad para la canalización y control de pasos de personas.

Se diferencia de los demás modelos de torniquetes por sus medidas exteriores y su sistema de control de paso mediante aspas giratorias de control. El usuario se introduce en el espacio entre aspas y una vez autorizado el paso empuja la pala o panel y accede al recinto, quedando las aspas posicionadas para un nuevo paso.

Las dimensiones de los compartimentos han sido especialmente estudiadas para conseguir un tráfico fluido, ya que permite la circulación de una persona al ritmo normal de andar, facilitando el flujo de usuarios. Así mismo y gracias a un diseño especial del mecanismo, a cada paso, queda un compartimento en situación de ser ocupado por un individuo, con bloqueo automático a posición cerrada.

El tráfico estimado en condiciones óptimas es de tres segundos por persona sin contar el tiempo de lectura en aquellos casos en que se utilice un lector de tarjeta.

Estructura en tubo rectangular y redondo de acero inoxidable AISI-304 o en AISI-316 de 1,5 mm de espesor y acabado satinado.

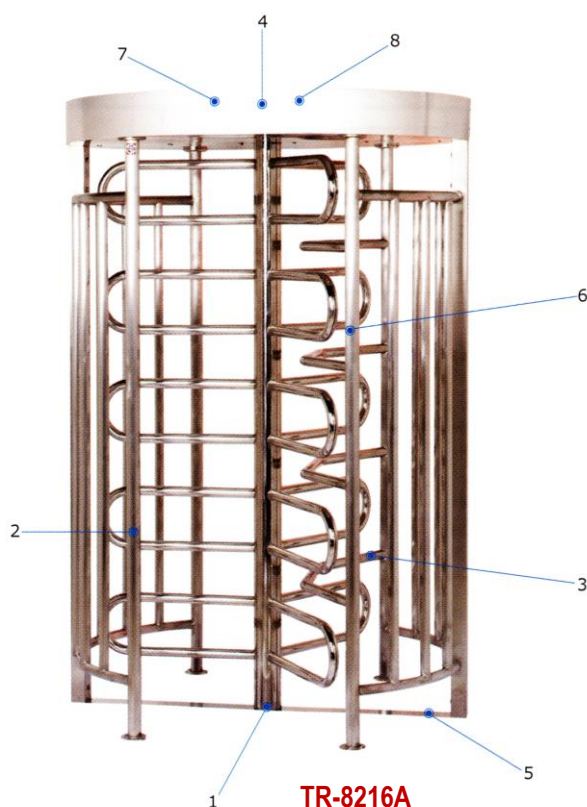

1.- Aspa o brazo giratorio de 3 ó 4 hojas compuestas por paneles rectangulares de tubo con los cantos curvados. Pulido brillo.

2.- Barrera de guía para la canalización de paso.

3.- Barrera de cierre para evitar el paso de otra persona cuando están girando las aspas.

4.- Mecanismo de control adaptado al funcionamiento determinado, con sistema de posicionamiento y amortiguación de las aspas. Tratamientos de las piezas y rodamientos engrasados de por vida.

5.- Viga en forma de U que se empotra en el suelo para el soporte del eje giratorio.

6.- Tubo bajante donde se coloca el soporte para el alojamiento del lector de tarjeta.

7.- Placa electrónica de control, con alimentación a 230 V 50 Hz., tensión de trabajo a 24 V, con regleta de conexión para elementos de control y accesorios, fusible, transformador y switches de programación.

8.- Tapa superior para la protección exclusiva de la zona central donde se encuentra el mecanismo y la electrónica del molinete.

## CONDICIONES DE SEGURIDAD

El diseño del sistema se ha basado en conseguir una máxima seguridad para la protección de áreas restringidas, teniendo presente para ello una correcta distribución del espacio de aspas así como una protección del techo que permite combinar con cerramientos suplementarios como marquesinas, para garantizar la protección del equipo y del usuario de las inclemencias meteorológicas.

Como norma general los modelos electromecánicos en ausencia de tensión de red, las aspas o palas quedan desbloqueadas girando libremente.

**Con la combinación de nuestros detectores, se puede resolver cualquier proyecto de seguridad**

# MOLINETE GIRATORIO TR-8216A

## FUNCIONAMIENTO

Cada pasillo permite diferentes modos de funcionamiento siendo los más destacados:

- A) Acceso libre.
- B) Acceso libre y contando.
- C) Acceso cerrado mecánicamente.
- D) Acceso cerrado eléctricamente con desbloqueo de emergencia.
- E) Acceso cerrado con apertura eléctrica mediante lector de tarjetas o tickets, selector de fichas o monedas, pulsadores y/o interruptores de mando.

## INSTALACIÓN

El molinete se suministra montado completamente y con las instrucciones de instalación para la colocación en el punto de ubicación, siendo esta una operación sencilla pues solo deben realizarse unas rozas en el suelo para empotrar las vigas de soporte. Se necesita obra civil (rozas en el suelo) e instalación eléctrica según el control a realizar.

**IMPORTANTE:** El resto de la superficie no dispone de evacuación de agua por lo que debe estar siempre protegido de inclemencias meteorológicas mediante un techado o marquesina de protección.

### A facilitar por el comprador:

- Alimentación eléctrica a 230 V 50/60 Hz. + Tierra.
- Cableado eléctrico de alimentación, de mando y control.
- Adecuación del suelo donde debe ir instalado.

## CARACTERÍSTICAS TÉCNICAS

Alimentación eléctrica	230 V 50/60 Hz. Monofásico
Tensión	24 V
Consumo	30 W
Amortiguador	Hidráulico regulable
Temperatura funcionamiento	-15° a +45°
Humedad	90%
Peso neto	400 Kg
Nivel de seguridad	Medio
Pasos / minuto	15

## SENTIDO O DIRECCIÓN DE PASO

Al cursar el pedido hay que indicar el funcionamiento elegido para cada uno de los pasillos y para cada sentido de paso.

Ejemplo:

Sentido de paso (1) cerrado con apertura mediante lector, el (2) cerrado mecánicamente. La información gráfica sería: 1E – 2C.

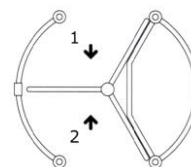

## EMBALAJE Y TRANSPORTE

Dadas las dimensiones y las condiciones de suministro (molinete totalmente montado) hay que tener en cuenta que para el transporte por agencia de estos equipos es necesario protegerlos con una jaula de madera que incrementa sus medidas, especialmente su altura así como su peso. Las dimensiones aproximadas pueden ser de 2,45 metros de altura por 1,7 por 1,7 metros. El peso total bruto es de 500 kg.

Para el transporte con camión directo dentro de la Península, el molinete se puede enviar sin caja de embalaje.

## ACCESORIOS OPCIONALES

Adaptación de lectores en los bajantes de la estructura según dimensiones y características del mismo.

Colocación de pictogramas luminosos de señalización en el mismo soporte del lector, con tres modalidades de funcionamiento, fija, intermitente y progresiva.

Consola con pulsadores y/o interruptores de mando y control a distancia de los sentidos de paso.

Consola con contadores diferenciales o programadores de pasos.

**MARQUESINA:** Consiste en un tejado fabricado en policarbonato celular de color transparente fumé, que se sujeta a la estructura del molinete y rechaza los rayos solares evitando el aumento de temperatura en el interior del mecanismo así como protege también al lector de las inclemencias meteorológicas. Imprescindible en instalaciones a la intemperie sin protección alguna.

**Con la combinación de nuestros detectores, se puede resolver cualquier proyecto de seguridad**

# MOLINETE GIRATORIO TR-8216A

## ESQUEMAS

TR-8216A

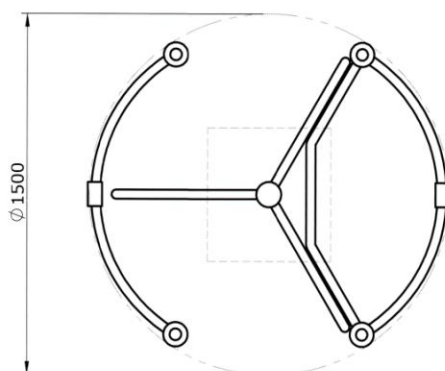
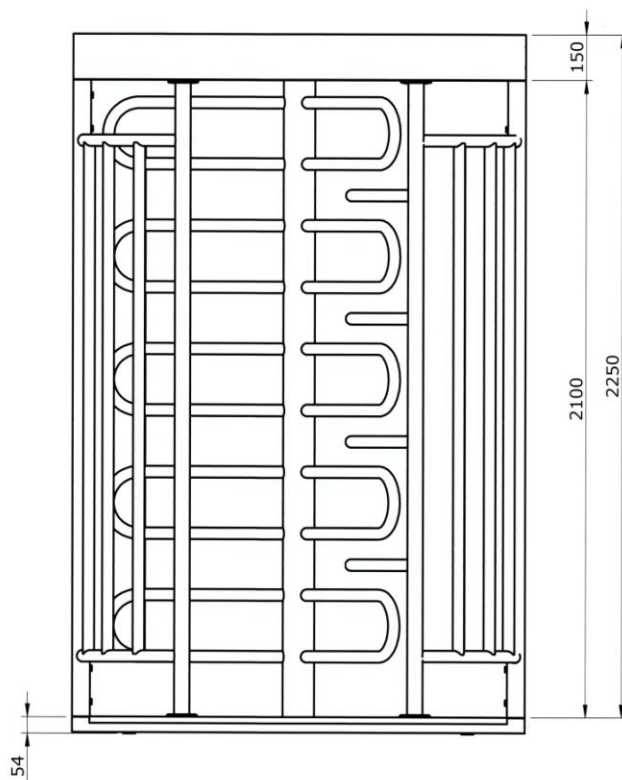

**Con la combinación de nuestros detectores, se puede resolver cualquier proyecto de seguridad**

# MOLINETE GIRATORIO TR-8216A

## ESQUEMAS

**TR-8216A**  
Con Marquesina  
With Canopy

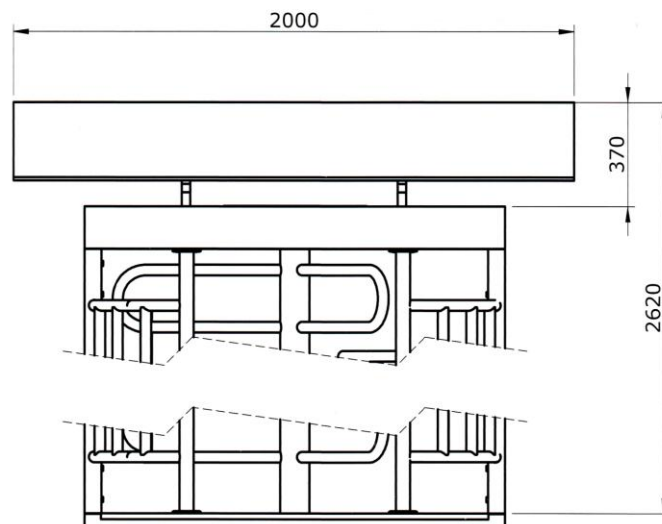
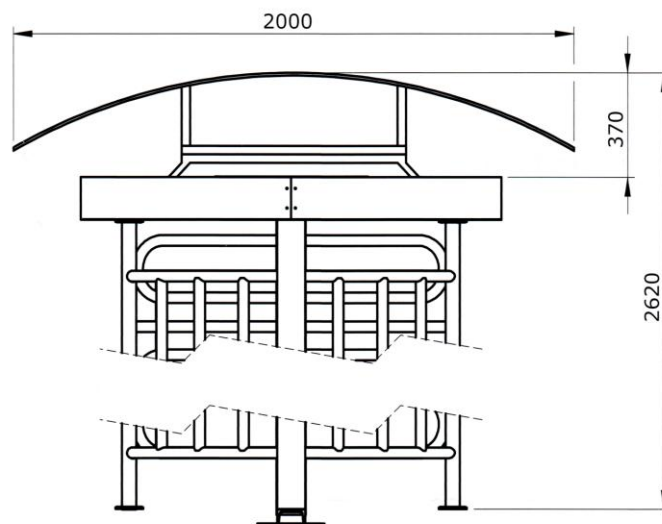

**Con la combinación de nuestros detectores, se puede resolver cualquier proyecto de seguridad**



# MOLINETE GIRATORIO TR-8216A

## ESQUEMAS

**TR-8216A**  
Instalación  
Installation

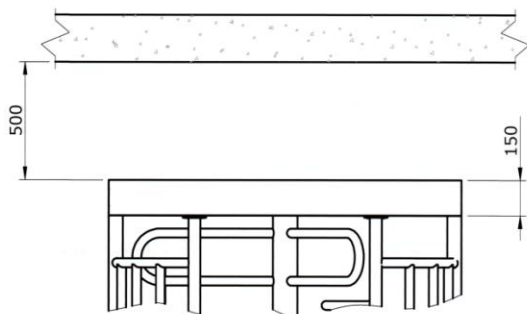

- \* En instalaciones en interiores o bajo techo deberá dejarse una distancia de 500 mm desde la parte superior hasta el techo para poder acceder al mecanismo en las operaciones de instalación y posterior mantenimiento. En la parte superior del molinete se ubica el mecanismo que va cubierto con una tapa no estanca.

*For indoor or covered installations, a distance of 500 mm must be left between the top surface and the roof to allow access to the mechanism for installation and future maintenance. The top part of the turnstile is sealed, so if it is not fitted with a canopy, it should be installed under cover.*

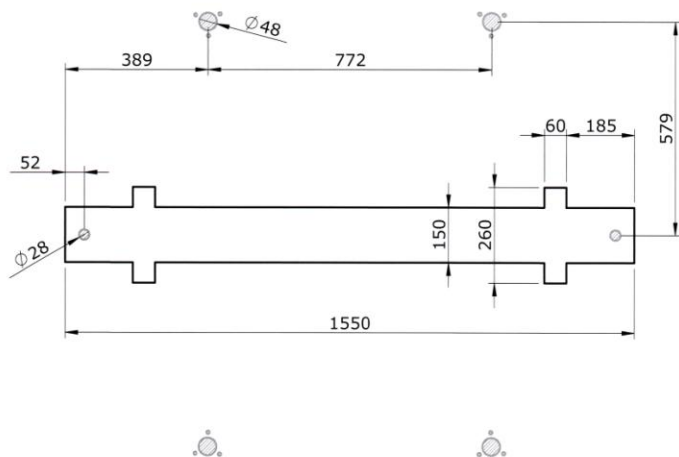
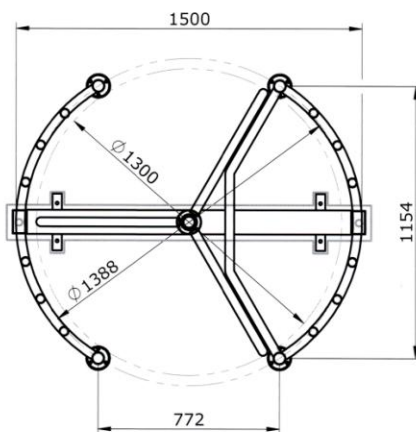

- \* Para realizar el anclaje se abrirá primeramente una roza en el suelo con una profundidad mínima de 58 mm para empotrar la estructura soporte a continuación se presenta el equipo, colocando la viga soporte de la roza y procurando que esta quede enrasada y nivelada respecto al suelo. Una vez esta debidamente nivelado podrá recibir la viga.

*To perform the first anchor will open a ditch on the floor with a minimum depth of 58 mm to fix the support structure, after shows the equipment, placing the support beam of the ditch and ensuring that this be flush and level the ground. Once the proper level may receive the beam*

**Con la combinación de nuestros detectores, se puede resolver cualquier proyecto de seguridad**

# MOLINETE GIRATORIO TR-8216D

## CARACTERÍSTICAS GENERALES

Molinete giratorio de gran altura y fiabilidad para la canalización y control de pasos de personas. Doble pasillo.

Se diferencia de los demás modelos de torniquetes por sus medidas exteriores y su sistema de control de paso mediante aspas giratorias de control. El usuario se introduce en el espacio entre aspas y una vez autorizado el paso empuja la pala o panel y accede al recinto, quedando las aspas posicionadas para un nuevo paso.

Las dimensiones de los compartimentos han sido especialmente estudiadas para conseguir un tráfico fluido, ya que permite la circulación de una persona al ritmo normal de andar, facilitando el flujo de usuarios. Así mismo y gracias a un diseño especial del mecanismo, a cada paso, queda un compartimento en situación de ser ocupado por un individuo, con bloqueo automático a posición cerrada.

El tráfico estimado en condiciones óptimas es de tres segundos por persona sin contar el tiempo de lectura en aquellos casos en que se utilice un lector de tarjeta.

Estructura en tubo rectangular y redondo de acero inoxidable AISI-304 o en AISI-316 de 1,5 mm de espesor y acabado satinado.

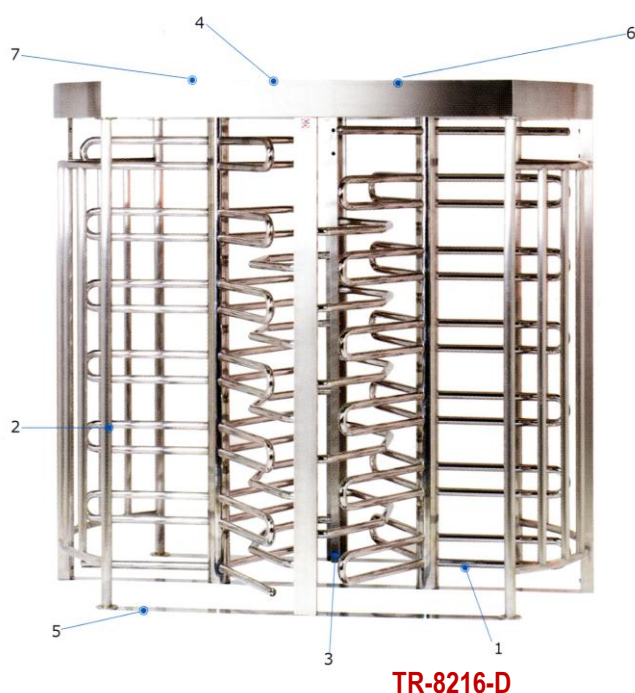

1.- Aspa o brazo giratorio de 3 ó 4 hojas compuestas por paneles rectangulares de tubo con los cantos curvados. Pulido brillo.

2.- Barrera de guía para la canalización de paso.

3.- Barrera de cierre para evitar el paso de otra persona cuando están girando las aspas.

4.- Mecanismo de control situado en la parte superior del molinete, adaptado al funcionamiento determinado, con sistema de posicionamiento y amortiguación de las aspas. Tratamientos de las piezas y rodamientos engrasados de por vida. Un mecanismo por cada pasillo.

5.- Viga en forma de U que se empotra en el suelo para el soporte del eje giratorio.

6.- Placa electrónica de control, con una alimentación a 230 V 50 Hz., tensión de trabajo a 24 V, con regleta de conexión para elementos de control y accesorios, fusible, transformador y switches de programación. Una electrónica por cada pasillo.

7.- Tapa superior para la protección exclusiva de la zona central donde se encuentra el mecanismo y la electrónica del molinete.

## CONDICIONES DE SEGURIDAD

El diseño del sistema se ha basado en conseguir una máxima seguridad para la protección de áreas restringidas, teniendo presente para ello una correcta distribución del espacio de aspas así como una protección del techo que permite combinar con cerramientos suplementarios como marquesinas, para garantizar la protección del equipo y del usuario de las inclemencias meteorológicas.

Como norma general los modelos electromecánicos en ausencia de tensión de red, las aspas o palas quedan desbloqueadas girando libremente.

**Con la combinación de nuestros detectores, se puede resolver cualquier proyecto de seguridad**



**Oficina:**  
C/ Suecia, 7 6º 1 – 28980 Fuenlabrada – Madrid  
Tel.: 91 227 14 99 – Fax: 91 227 10 49 – Móvil: 609 55 32 48  
[www.montajestormenta.com](http://www.montajestormenta.com) – [info@montajestormenta.com](mailto:info@montajestormenta.com)

**Comercial:**  
Móvil: 672 47 94 32  
[comercial@montajestormenta.com](mailto:comercial@montajestormenta.com)

# MOLINETE GIRATORIO TR-8216D

## FUNCIONAMIENTO

Cada pasillo permite diferentes modos de funcionamiento siendo los más destacados:

- A) Acceso libre.
- B) Acceso libre y contando.
- C) Acceso cerrado mecánicamente.
- D) Acceso cerrado eléctricamente con desbloqueo de emergencia.
- E) Acceso cerrado con apertura eléctrica mediante lector de tarjetas o tickets, selector de fichas o monedas, pulsadores y/o interruptores de mando.

## INSTALACIÓN

El molinete se suministra montado completamente y con las instrucciones de instalación para la colocación en el punto de ubicación, siendo esta una operación sencilla pues solo deben realizarse unas rozas en el suelo para empotrar las vigas de soporte. Se necesita obra civil (rozas en el suelo) e instalación eléctrica según el control a realizar.

**IMPORTANTE:** En la parte superior del molinete se ubica el mecanismo que va cubierto con una tapa no estanca. El resto de la superficie no dispone de evacuación de agua por lo que debe estar siempre protegida de inclemencias meteorológicas mediante un techado o marquesina de protección.

### A facilitar por el comprador:

- Alimentación eléctrica a 230 V 50/60 Hz. + Tierra.
- Cableado eléctrico de alimentación, de mando y control.
- Adecuación del suelo donde debe ir instalado.

## CARACTERÍSTICAS TÉCNICAS

Alimentación eléctrica	230 V 50/60 Hz. Monofásico
Tensión	24 V
Consumo	60 W
Amortiguador	Hidráulico regulable
Temperatura funcionamiento	-15° a +45°
Humedad	90%
Peso neto	700 Kg
Nivel de seguridad	Medio
Pasos / minuto	15

## SENTIDO O DIRECCIÓN DE PASO

Al cursar el pedido hay que indicar el funcionamiento elegido para cada uno de los pasillos y para cada sentido de paso.

Ejemplo:

Sentido de paso (1) cerrado con apertura mediante lector, el (2) cerrado mecánicamente, el (3) cerrado mecánicamente y el (4) cerrado eléctricamente con apertura mediante lector. La información gráfica sería: 1E – 2C – 3C – 4E.

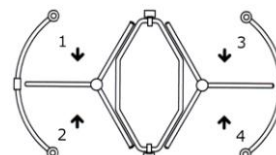

## EMBALAJE Y TRANSPORTE

Dadas las dimensiones y las condiciones de suministro (molinete totalmente montado) hay que tener en cuenta que para el transporte por agencia de estos equipos es necesario protegerlos con una jaula de madera que incrementa sus medidas, especialmente su altura así como su peso. Las dimensiones aproximadas pueden ser de 2,45 metros de altura por 1,7 por 1,7 metros. El peso total bruto es de 500 kg.

Para el transporte con camión directo dentro de la Península, el molinete se puede enviar sin caja de embalaje.

## ACCESORIOS OPCIONALES

Adaptación de lectores en los bajantes de la estructura según dimensiones y características del mismo.

Colocación de pictogramas luminosos de señalización en el mismo soporte del lector, con tres modalidades de funcionamiento, fija, intermitente y progresiva.

Consola con pulsadores y/o interruptores de mando y control a distancia de los sentidos de paso.

Consola con contadores diferenciales o programadores de pasos.

**MARQUESINA:** Consiste en un tejado fabricado en policarbonato celular de color transparente fumé, que se sujeta a la estructura del molinete y rechaza los rayos solares evitando el aumento de temperatura en el interior del mecanismo así como protege también al lector de las inclemencias meteorológicas. Imprescindible en instalaciones a la intemperie sin protección alguna.

**Con la combinación de nuestros detectores, se puede resolver cualquier proyecto de seguridad**

# MOLINETE GIRATORIO TR-8216D

## ESQUEMAS

TR-8216-D

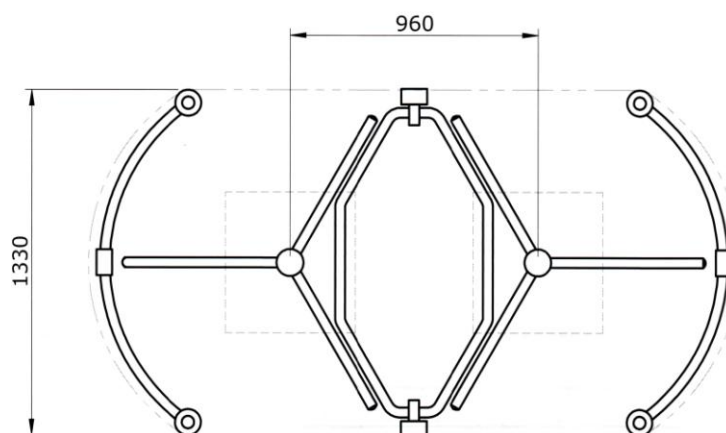
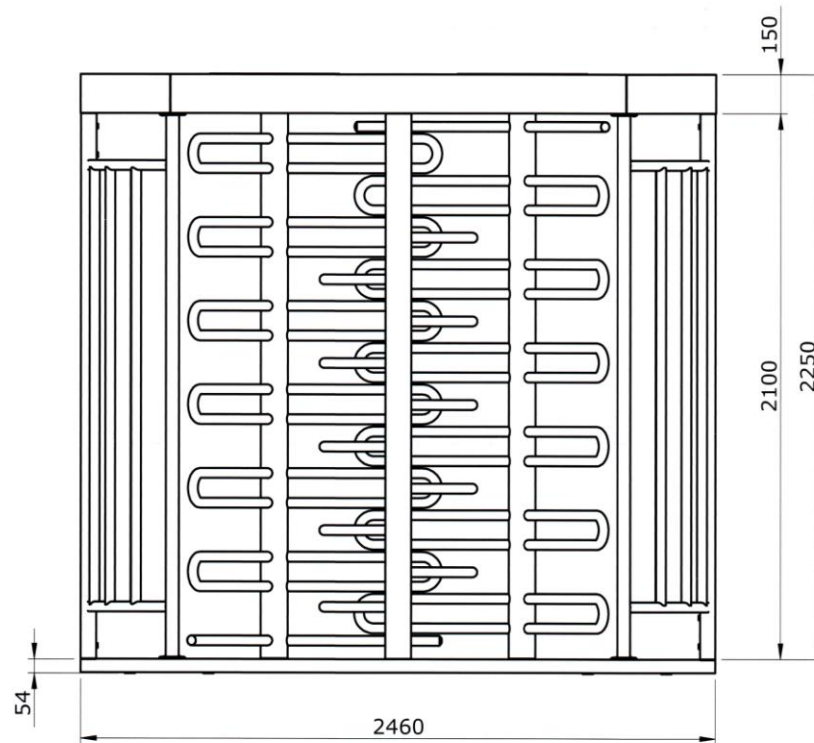

**Con la combinación de nuestros detectores, se puede resolver cualquier proyecto de seguridad**

# MOLINETE GIRATORIO TR-8216D

## ESQUEMAS

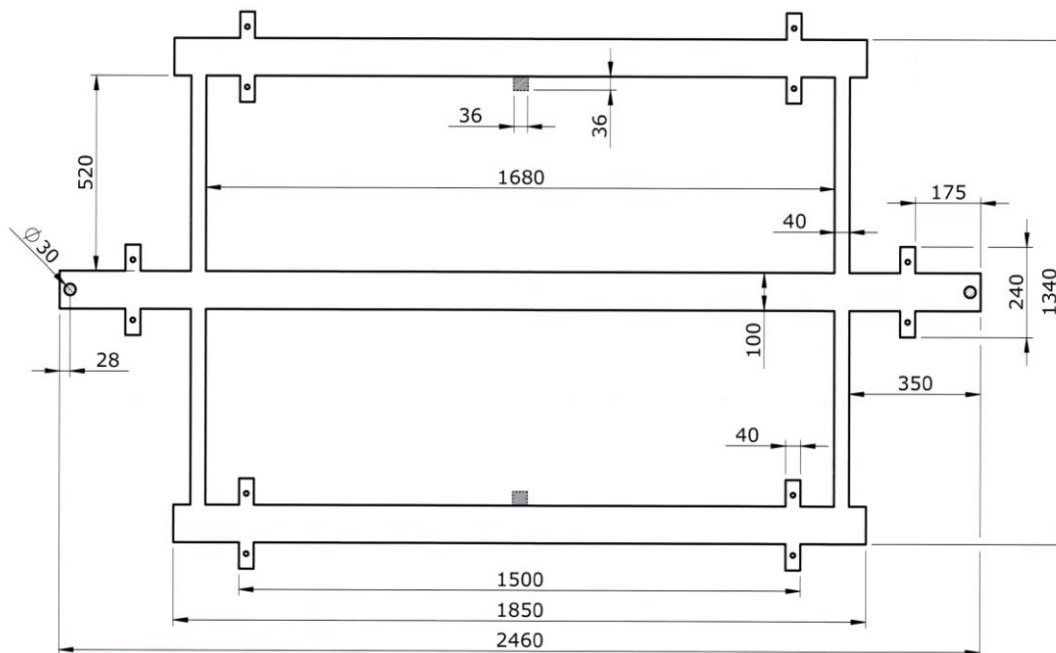

 PASO DE CABLES  
PASSAGE OF CABLES

**TR-8216-D**  
Con Marquesina  
With Canopy

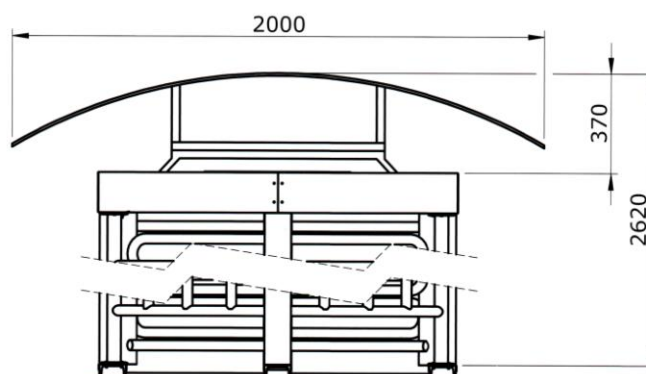

**Con la combinación de nuestros detectores, se puede resolver cualquier proyecto de seguridad**



**Oficina:**  
C/ Suecia, 7 6º 1 – 28980 Fuenlabrada – Madrid  
Tel.: 91 227 14 99 – Fax: 91 227 10 49 – Móvil: 609 55 32 48  
[www.montajestormenta.com](http://www.montajestormenta.com) – [info@montajestormenta.com](mailto:info@montajestormenta.com)

**Comercial:**  
Móvil: 672 47 94 32  
[comercial@montajestormenta.com](mailto:comercial@montajestormenta.com)

# MOLINETE GIRATORIO TR-8216D

## ESQUEMAS

**TR-8216-D**  
Instalación  
Installation

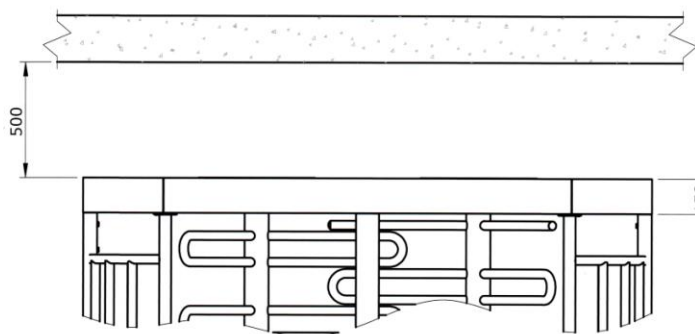

\* En instalaciones en interiores o bajo techo deberá dejarse una distancia de 500 mm desde la parte superior hasta el techo para poder acceder al mecanismo en las operaciones de instalación y posterior mantenimiento.

*For indoor or covered installations, a distance of 500 mm must be left between the top surface and the roof to allow access to the mechanism for installation and future maintenance.*

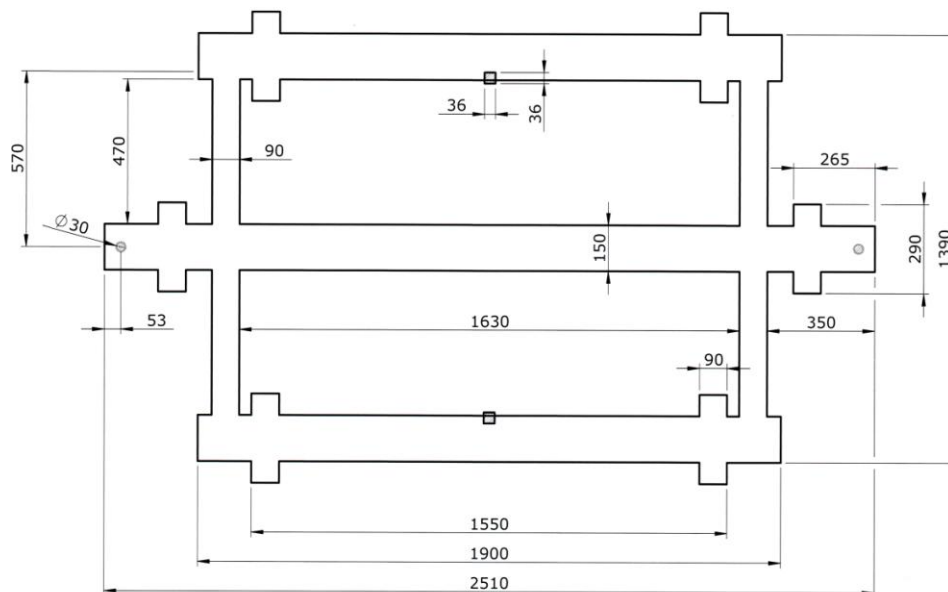

\* Para realizar el anclaje se abrirá primeramente una roza en el suelo, con una profundidad mínima de 58 mm, para empotrar la estructura soporte a continuación se presenta el equipo, colocando la viga soporte de la roza y procurando que esta quede enrasada y nivelada respecto al suelo. Una vez esta debidamente nivelado podrá recibir la viga.

*To perform the first anchor will open a ditch on the floor with a minimum depth of 58 mm, to fix the support structure, after shows the equipment, placing the support beam of the ditch and ensuring that this be flush and level the ground. Once the proper level may receive the beam.*

**Con la combinación de nuestros detectores, se puede resolver cualquier proyecto de seguridad**

# MOLINETE GIRATORIO TR-8220

## CARACTERÍSTICAS GENERALES

Molinete giratorio de gran altura y fiabilidad para la canalización y control de pasos de personas.

Se diferencia de los demás modelos de torniquetes por sus medidas exteriores y su sistema de control de paso mediante aspas giratorias de control. El usuario se introduce en el espacio entre aspas y una vez autorizado el paso empuja la pala o panel y accede al recinto, quedando las aspas posicionadas para un nuevo paso.

Las dimensiones de los compartimentos han sido especialmente estudiadas para conseguir un tráfico fluido, ya que permite la circulación de una persona al ritmo normal de andar, facilitando el flujo de usuarios. Así mismo y gracias a un diseño especial del mecanismo, a cada paso, queda un compartimento en situación de ser ocupado por un individuo, con posicionamiento automático a posición cerrada.

El tráfico estimado en condiciones óptimas es de tres segundos por persona sin contar el tiempo de lectura en aquellos casos en que se utilice un lector de tarjeta.

Estructura en plancha de acero inoxidable AISI-304 o en AISI-316 de 1,5 mm de espesor y acabado satinado.



- 1.- Aspa o brazo giratorio de 3 ó 4 hojas compuestas por paneles rectangulares de metacrilato transparente y paneles de aluminio.
- 2.- Panel curvado guía para la canalización de paso.
- 3.- Panel curvado con pletinas de tope para evitar el paso de otra persona cuando están girando las aspas.
- 4.- Mecanismo de control adaptado al funcionamiento determinado, con sistema de posicionamiento y amortiguación de las aspas. Tratamientos de las piezas y rodamientos engrasados de por vida.
- 5.- Viga en forma de U que se empotra en el suelo para el soporte del eje giratorio.
- 6.- Placa electrónica de control, con una alimentación a 230 V 50 Hz., tensión de trabajo a 24 V, con regleta de conexión para elementos de control y accesorios, fusible, transformador y switches de programación.
- 7.- Tapa superior para la protección exclusiva del mecanismo y la electrónica del molinete.

## CONDICIONES DE SEGURIDAD

El diseño del sistema se ha basado en conseguir una máxima seguridad para la protección de áreas restringidas, teniendo presente para ello una correcta distribución del espacio de aspas así como una protección del techo que permite combinar con cerramientos suplementarios como marquesinas, para garantizar la protección del equipo y del usuario de las inclemencias meteorológicas.

Como norma general los modelos electromecánicos en ausencia de tensión de red, las aspas o palas quedan desbloqueadas girando libremente.

**Con la combinación de nuestros detectores, se puede resolver cualquier proyecto de seguridad**

# MOLINETE GIRATORIO TR-8220

## FUNCIONAMIENTO

Cada pasillo permite diferentes modos de funcionamiento siendo los más destacados:

- A) Acceso libre.
- B) Acceso libre y contando.
- C) Acceso cerrado mecánicamente.
- D) Acceso cerrado eléctricamente con desbloqueo de emergencia.
- E) Acceso cerrado con apertura eléctrica mediante lector de tarjetas o tickets, selector de fichas o monedas, pulsadores y/o interruptores de mando.

## SENTIDO O DIRECCIÓN DE PASO

Al cursar el pedido hay que indicar el funcionamiento elegido para cada uno de los pasillos y para cada sentido de paso.

Ejemplo:

Sentido de paso (1) cerrado mecánicamente (C) y sentido de paso (2) cerrado con apertura mediante lector (E). La información gráfica sería: 1C – 2E.

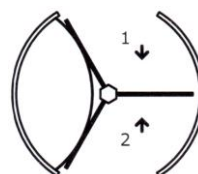

## INSTALACIÓN

El molinete se suministra montado completamente y con las instrucciones de instalación para la colocación en el punto de ubicación, siendo esta una operación sencilla pues solo deberá realizarse una regata en el suelo para empotrar la viga transversal y sujetar los demás elementos mediante tornillos y tacos de expansión. Se necesita obra civil (regata en el suelo) e instalación eléctrica según el control a realizar.

IMPORTANTE: El resto de la superficie no dispone de evacuación de agua por lo que debe estar siempre protegida de inclemencias meteorológicas mediante un techado o marquesina de protección.

## EMBALAJE Y TRANSPORTE

Dadas las dimensiones y condiciones del suministro (molinete totalmente montado) hay que tener en cuenta que para el transporte por agencia de estos equipos es necesario protegerlos con una jaula de madera que incrementa sus medidas, especialmente su altura así como su peso. Las dimensiones aproximadas pueden ser de 2,45 metros de altura por 1,7 por 1,7 metros. El peso total bruto es de 600 kg.

Para el transporte con camión directo dentro de la Península, el molinete se puede enviar sin caja de embalaje.

### A facilitar por el comprador:

- Alimentación eléctrica a 230 V 50/60 Hz. + Tierra.
- Cableado eléctrico de alimentación, de mando y control.
- Adecuación del suelo donde debe ir instalado.

## CARACTERÍSTICAS TÉCNICAS

Alimentación eléctrica	230 V 50/60 Hz. Monofásico
Tensión	24 V
Consumo	30 W
Amortiguador	Hidráulico regulable
Temperatura funcionamiento	-15° a +45°
Humedad	90%
Peso neto	300 Kg
Nivel de seguridad	Medio
Pasos / minuto	15

## ACCESORIOS OPCIONALES

Pedestales de soporte para los lectores con las dimensiones adecuadas al lector a instalar.

Colocación de pictogramas luminosos de señalización

Consola con pulsadores y/o interruptores de mando y control a distancia de los sentidos de paso.

Consola con contadores diferenciales o programadores de pasos.

MARQUESINA: Consiste en un tejado fabricado en policarbonato celular de color transparente fumé, que se sujeta a la estructura del molinete y rechaza los rayos solares evitando el aumento de temperatura en el interior del mecanismo así como protege también al lector de las inclemencias meteorológicas.

**Con la combinación de nuestros detectores, se puede resolver cualquier proyecto de seguridad**



**Oficina:**  
C/ Suecia, 7 6º 1 – 28980 Fuenlabrada – Madrid  
Tel.: 91 227 14 99 – Fax: 91 227 10 49 – Móvil: 609 55 32 48  
[www.montajestormenta.com](http://www.montajestormenta.com) – [info@montajestormenta.com](mailto:info@montajestormenta.com)

**Comercial:**  
Móvil: 672 47 94 32  
[comercial@montajestormenta.com](mailto:comercial@montajestormenta.com)



# MOLINETE GIRATORIO TR-8220

## ESQUEMAS

TR-8220

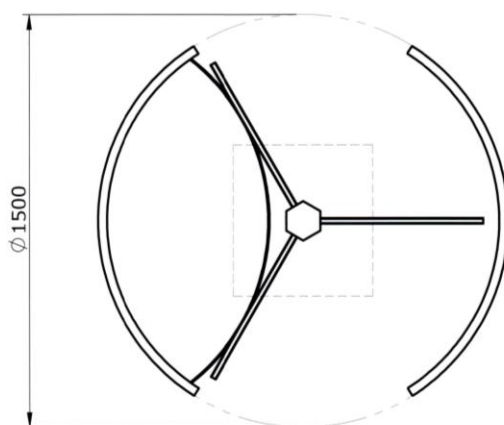
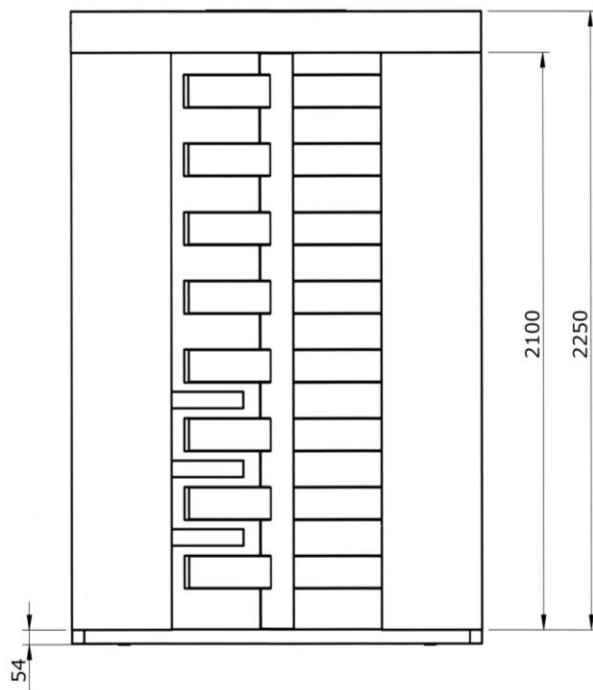

**Con la combinación de nuestros detectores, se puede resolver cualquier proyecto de seguridad**

# MOLINETE GIRATORIO TR-8220

## ESQUEMAS

**TR-8220**  
Con Marquesina  
With Canopy

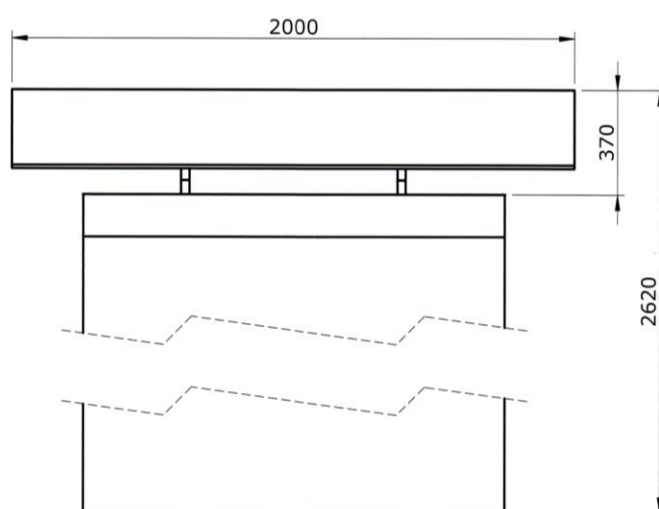
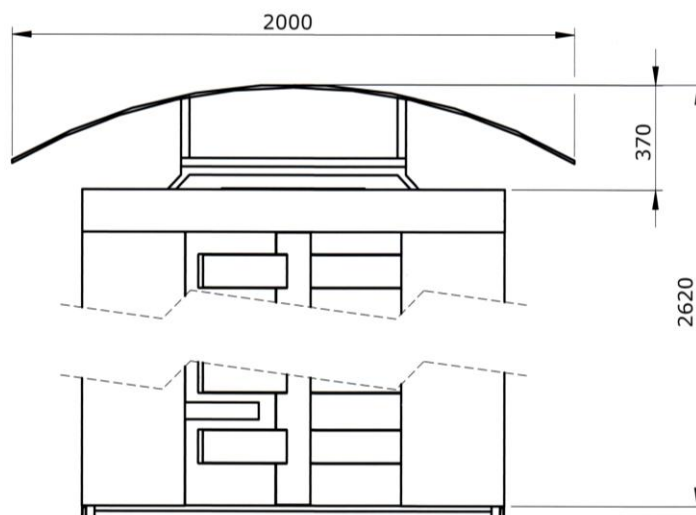

**Con la combinación de nuestros detectores, se puede resolver cualquier proyecto de seguridad**

# MOLINETE GIRATORIO TR-8220

## ESQUEMAS

### TR-8220 Instalación Installation

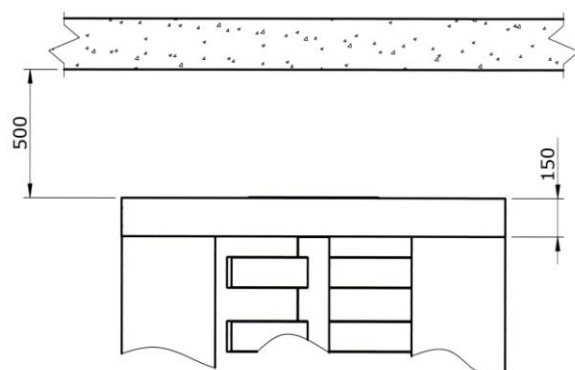

- \* En instalaciones en interiores o bajo techo deberá dejarse una distancia de 500 mm desde la parte superior hasta el techo para poder acceder al mecanismo en las operaciones de instalación y posterior mantenimiento. En la parte superior del molinete se ubica el mecanismo que va cubierto con una tapa no estanca.

*For indoor or covered installations, a distance of 500 mm must be left between the top surface and the roof to allow access to the mechanism for installation and future maintenance.*

*The top part of the turnstile is sealed, so if it is not fitted with a canopy, it should be installed under cover.*

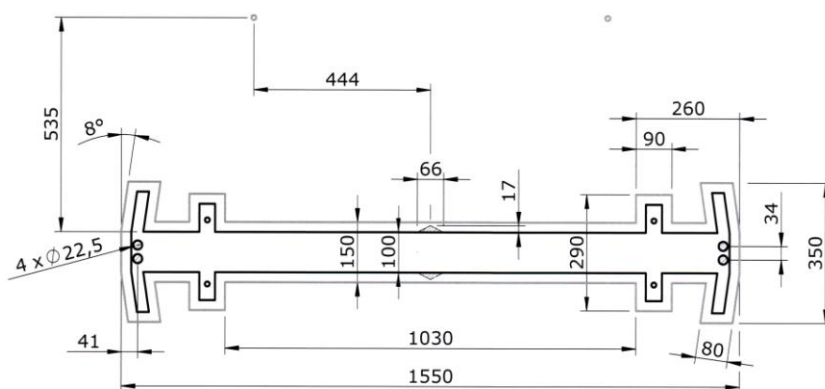

- \* Para realizar el anclaje se abre primeramente una roza en el suelo, para empotrar la estructura soporte. a continuación se presenta el equipo, colocando la viga soporte de la roza y procurando que esta quede enrasada y nivelada respecto al suelo. Una vez esta debidamente nivelado podrá recibir la viga.

*To perform the first anchor will open a ditch on the floor, to fix the support structure. after shows the equipment, placing the support beam of the ditch and ensuring that this be flush and level the ground. Once the proper level may receive the beam.*

**Con la combinación de nuestros detectores, se puede resolver cualquier proyecto de seguridad**



**Oficina:**  
C/ Suecia, 7 6º 1 – 28980 Fuenlabrada – Madrid  
Tel.: 91 227 14 99 – Fax: 91 227 10 49 – Móvil: 609 55 32 48  
[www.montajestormenta.com](http://www.montajestormenta.com) – [info@montajestormenta.com](mailto:info@montajestormenta.com)

**Comercial:**  
Móvil: 672 47 94 32  
[comercial@montajestormenta.com](mailto:comercial@montajestormenta.com)

# MOLINETE GIRATORIO MOTORIZADO TR-8300

## CARACTERÍSTICAS GENERALES

Molinete giratorio motorizado de media altura para la canalización y control de pasos de personas.

Se diferencia de los demás modelos de torniquetes por sus medidas exteriores y su sistema de control de paso mediante aspas giratorias motorizadas de control. El usuario se introduce en el espacio entre aspas y una vez autorizado el paso con un ligero impulso el panel gira automáticamente y permite el acceso, quedando las aspas posicionadas para un nuevo paso.

Las dimensiones de los compartimentos han sido especialmente estudiadas para conseguir un tráfico fluido, ya que permite la circulación de una persona al ritmo normal de andar, facilitando el flujo de usuarios. Así mismo y gracias a un diseño especial del mecanismo, a cada paso, queda un compartimento en situación de ser ocupado por un individuo, con posicionamiento automático a posición cerrada.

El tráfico estimado en condiciones óptimas es de tres segundos por persona sin contar el tiempo de lectura en aquellos casos en que se utilice un lector de tarjeta.

Estructura de tubo redondo de acero inoxidable AISI-304 o en AISI-316 de 1,5 mm de espesor y acabado satinado.



1.- Aspa o brazo giratorio de 3 hojas de cristal security de 10 mm, desde el brazo al suelo. Opcionalmente los paneles de cristal pueden llevar un pasamano de tubo en su parte superior así como un asa para agarre.

2.- Barrera de guía para la canalización de paso.

3.- Barrera de cierre para evitar el paso de otra persona cuando están girando las aspas.

4.- Mecanismo de control adaptado al funcionamiento determinado, con sistema de posicionamiento automático motorizado de las aspas. Tratamientos de las piezas y rodamientos engrasados de por vida.

5.- Cuadro eléctrico de control donde se sitúa la placa electrónica de maniobra, con una alimentación a 230 V 50 Hz., tensión de trabajo a 24 V, con regleta de conexión para elementos de control y accesorios, fusible, transformador y switches de programación.

## CONDICIONES DE SEGURIDAD

El diseño del sistema se ha basado en conseguir una máxima seguridad en su utilización teniendo presente para ello una correcta distribución del espacio de aspas así como los acabados en curva para evitar posibles roces.

Como norma general en ausencia de tensión de red, las aspas o palas quedan desbloqueadas girando libremente.

### FUNCIONAMIENTO

Cada pasillo permite diferentes modos de funcionamiento siendo los más destacados:

- A) Acceso libre.
- B) Acceso libre y contando.
- C) Acceso cerrado con apertura eléctrica mediante lector de tarjetas y/o interruptores de mando.

### SENTIDO O DIRECCIÓN DE PASO

Al cursar el pedido hay que indicar el funcionamiento elegido para cada uno de los sentidos de paso.

**Con la combinación de nuestros detectores, se puede resolver cualquier proyecto de seguridad**

# MOLINETE GIRATORIO MOTORIZADO TR-8300

## INSTALACIÓN

El molinete se suministra con los paneles de cristal desmontados, debiéndose montar en el punto de ubicación, siendo esta una tarea sencilla.

La fijación se realiza a través de su base mediante tornillos y tacos de expansión. Es aconsejable la utilización de tacos químicos. Se facilita manual de instalación con el equipo.

Modelo disponible con paneles de tubo en acero inoxidable.

### A facilitar por el comprador:

- Alimentación eléctrica a 230 V 50/60 Hz. + Tierra.
- Cableado eléctrico de alimentación, de mando y control desde el molinete hasta la caja de cuadro de control y los lectores.
- Adecuación del suelo donde debe ir instalado.

## CARACTERÍSTICAS TÉCNICAS

Alimentación eléctrica	230 V 50/60 Hz. Monofásico
Tensión	24 V
Consumo	100 W
Temperatura funcionamiento	-15° a +50°
Humedad	85%
Peso neto	60 kg
Nivel de seguridad	Disuasorio
Pasos / minuto	15

## ACCESORIOS OPCIONALES

Adaptación de lectores encima de los tubos o barreras guía, en columnas o pedestales de soporte con tamaño y diseño según características de los mismos.

Colocación de pictogramas luminosos de señalización en el soporte de los lectores.

Consola con pulsadores y/o interruptores de mando y control a distancia de los sentidos de paso.

TR-8300

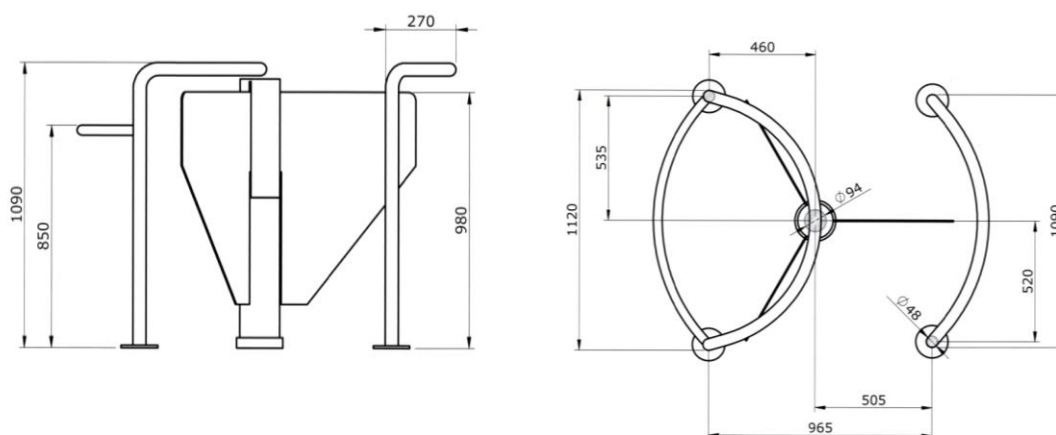

**Con la combinación de nuestros detectores, se puede resolver cualquier proyecto de seguridad**



**Oficina:**  
C/ Suecia, 7 6º 1 – 28980 Fuenlabrada – Madrid  
Tel.: 91 227 14 99 – Fax: 91 227 10 49 – Móvil: 609 55 32 48  
[www.montajestormenta.com](http://www.montajestormenta.com) – [info@montajestormenta.com](mailto:info@montajestormenta.com)

**Comercial:**  
Móvil: 672 47 94 32  
[comercial@montajestormenta.com](mailto:comercial@montajestormenta.com)

# PORTILLO AUTOMÁTICO AP-110S / AP-110S-D

## CARACTERÍSTICAS GENERALES

Está basado en el sistema de pasillo libre de obstáculos estando controladas sus funciones mediante células foto-eléctricas pudiéndose instalar en cualquier área de acceso vigilada.

El sistema consiste en un mueble de cuyo lateral sale una pala de tubo que efectúa el cierre del paso y que opera de la siguiente forma:

La pala permanece siempre levantada cerrando el paso y solo se retira basculando hacia abajo y escondiéndose en el mueble cuando recibe una señal de autorización de acceso desde un lector o pulsador, permitiendo que pase una persona y volviéndose a cerrar mediante foto-célula una vez efectuado el mismo. En el caso de pasar dos personas a la vez el sistema dará una señal de alarma acústica para detectar la intrusión. Como medida de seguridad el equipo dispone de un sistema de foto-células que evita que el panel se levante y pueda golpear al usuario mientras permanece en el pasillo.



AP-110S



AP-110S-D

1.- Carrocería en plancha de acero inoxidable AISI-304 o en AISI-316 de 1,5 mm de espesor y acabado satinado.

2.- Puertas laterales con cerraduras de seguridad para acceder a los circuitos de mando del portillo, del sistema de control que se instale y para efectuar la sujeción al suelo.

3.- Tapa superior practicable para acceder al mecanismo y para una mayor comodidad en las tareas de instalación y mantenimiento. Cerrada con llave de seguridad.

4.- Adaptación de lectores o elementos de control en los extremos del mueble ya sea montados en superficie o en el interior de la carrocería, dependiendo de las dimensiones y características del mismo.

5.- Mecanismo adaptado al funcionamiento determinado, con sistema de posicionamiento y amortiguación del panel, con sistema de seguridad para casos de emergencia. Tratamientos de las piezas y rodamientos engrasados de por vida. Conjunto electromecánico comprendiendo: Motor asíncrono, reductor de velocidad de corona sin fin, engrasado de por vida. Transmisión directa.

6.- Placa electrónica de control, con regleta de conexión para elementos de control y accesorios, fusible, transformador y switches de programación.

7.- Panel abatible y ocultable de tubo de acero.

8.- Sujeción al suelo a través de las pletinas del zócalo mediante tornillos y tacos de expansión que se suministran con el portillo.

## CONDICIONES DE SEGURIDAD

Dispone de un sistema con un dispositivo antipánico que en caso de corte de corriente desbloquea la pala, al cual se abate y se esconde en el interior del mueble dejando el paso libre y sin obstáculos. Se dispone de accesorios especiales manuales, para facilitar el paso de personas con movilidad reducida o con silla de ruedas.

**Con la combinación de nuestros detectores, se puede resolver cualquier proyecto de seguridad**



**Oficina:**  
C/ Suecia, 7 6º 1 – 28980 Fuenlabrada – Madrid  
Tel.: 91 227 14 99 – Fax: 91 227 10 49 – Móvil: 609 55 32 48  
[www.montajestormenta.com](http://www.montajestormenta.com) – [info@montajestormenta.com](mailto:info@montajestormenta.com)

**Comercial:**  
Móvil: 672 47 94 32  
[comercial@montajestormenta.com](mailto:comercial@montajestormenta.com)

# PORTILLO AUTOMÁTICO AP-110S / AP-110S-D

## FUNCIONAMIENTO

El pasillo permite diferentes modos de funcionamiento de los que destacamos:

- A) Acceso libre.
- B) Acceso libre y contando.
- C) Acceso cerrado.
- D) Acceso cerrado con apertura eléctrica mediante lector de tarjetas o tickets, selector de fichas o monedas, pulsadores y/o interruptores de mando.

## SENTIDO O DIRECCIÓN DE PASO

Al cursar el pedido hay que indicar el funcionamiento elegido para el pasillo y para cada sentido de paso.

## INSTALACIÓN

El equipo se suministra totalmente montado y se sujeta al suelo por las pletinas de la base mediante tornillos y tacos de expansión. Entrada de cables por el lateral del mueble. El sistema de foto-células del portillo necesita de una baranda de soporte o en su defecto una pared para poder colocar los reflectores de las células.

Existe una versión con doble brazo o panel para la obtención de dos pasillos con un mismo portillo o mueble.

### A facilitar por el comprador:

- Alimentación eléctrica a 230 V 50/60 Hz. + Tierra.
- Cableado eléctrico de alimentación, de mando y control.
- Adecuación del suelo donde debe ir instalado.

## CARACTERÍSTICAS TÉCNICAS

Alimentación eléctrica	230 V 50/60 Hz.
Consumo máximo	1,5 A
Temperatura funcionamiento	-15° a +50°
Humedad	90%
Peso neto	90 Kg
Nivel de seguridad	Medio
Pasos / minuto	30

## ACCESORIOS OPCIONALES

Adaptación de lectores.

Colocación de pictogramas luminosos de señalización.

Cuando se instalan varias unidades los pasillos son formados por los muebles de los portillos teniendo en cuenta que para el final de la batería se debe colocar una baranda con los reflectores de las células del último portillo.

BARANDA especial fabricada en tubo rectangular de acero inoxidable con placa de metacrilato en su parte central y con los reflectores de las células mod. AP110BAR.

Consola con pulsadores y/o interruptores de mando y control a distancia de los sentidos de paso.



**Con la combinación de nuestros detectores, se puede resolver cualquier proyecto de seguridad**



**Oficina:**  
C/ Suecia, 7 6º 1 – 28980 Fuenlabrada – Madrid  
Tel.: 91 227 14 99 – Fax: 91 227 10 49 – Móvil: 609 55 32 48  
[www.montajestormenta.com](http://www.montajestormenta.com) – [info@montajestormenta.com](mailto:info@montajestormenta.com)

**Comercial:**  
Móvil: 672 47 94 32  
[comercial@montajestormenta.com](mailto:comercial@montajestormenta.com)

# PORTILLO AUTOMÁTICO AP-110S / AP-110S-D

## ESQUEMAS

AP-110S

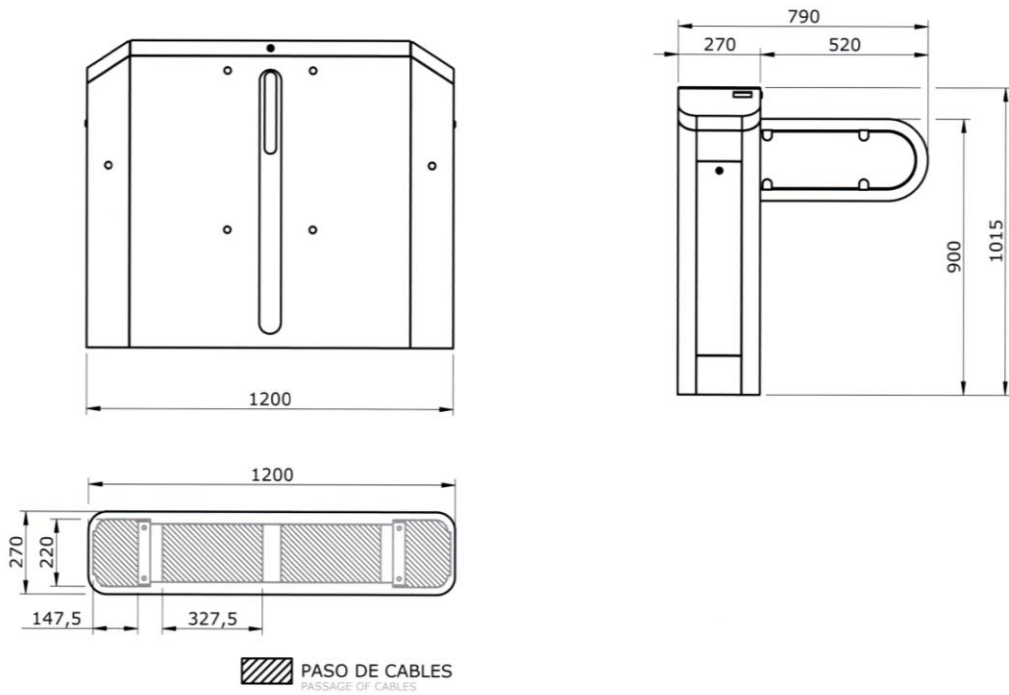

AP-110S-D

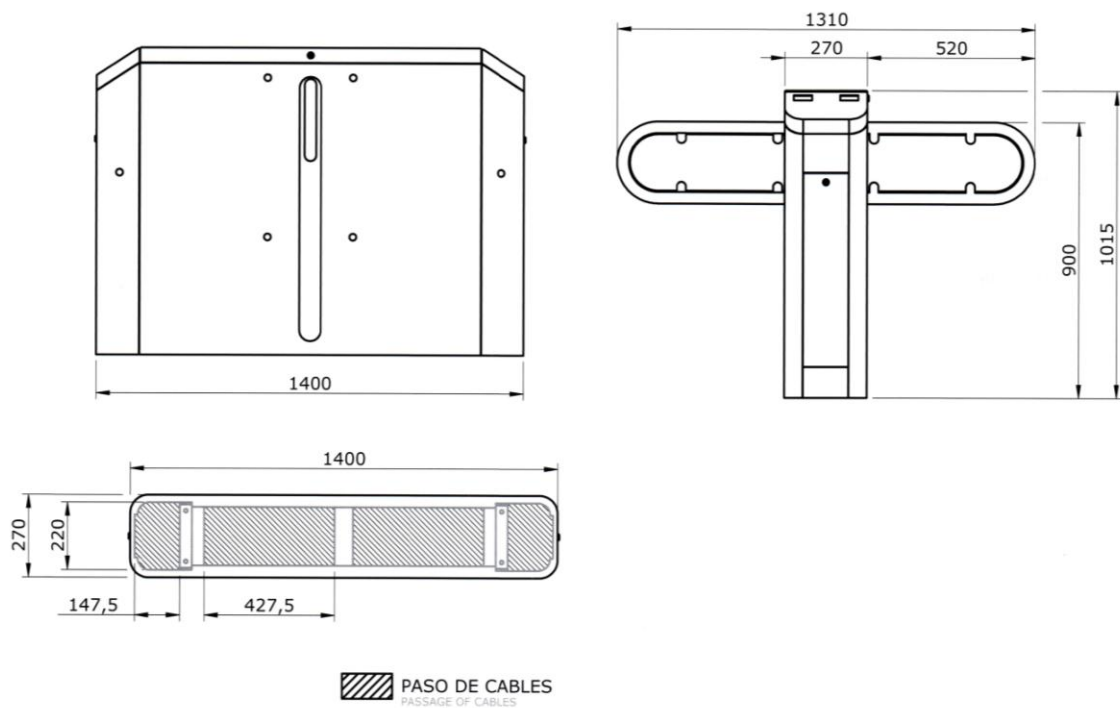

**Con la combinación de nuestros detectores, se puede resolver cualquier proyecto de seguridad**



# PORTILLO AUTOMÁTICO AP-200S

## CARACTERÍSTICAS GENERALES

Está basado en el sistema de pasillo libre de obstáculos estando controladas sus funciones mediante células foto-eléctricas pudiéndose instalar en cualquier área de acceso vigilada.

El sistema consiste en un mueble de diseño especial y tapa superior en madera tintada según muestrario. El pasillo se cierra mediante un panel de cristal SECURITY que sale de su interior y efectúa el cierre operando de la siguiente forma:

El panel permanece siempre levantado cerrando el paso y solo se retira basculando hacia abajo y escondiéndose en el mueble cuando recibe una señal de autorización de acceso desde un lector o pulsador, permitiendo que pase una persona y volviéndose a cerrar mediante foto-célula una vez efectuado el mismo. En el caso de pasar dos personas a la vez el sistema dará una señal de alarma acústica para detectar la intrusión. Como medida de seguridad el equipo dispone de un sistema de foto-células que evita que el panel se levante y pueda golpear al usuario mientras permanece en el pasillo.



1.- Carrocería en plancha de acero inoxidable AISI-304 o en AISI-316 de 1,5 mm de espesor y acabado satinado.

2.- Tapa superior fabricada en madera tintada según muestrario, existe la posibilidad de fabricarla en PUR pintada en carta RAL, practicable con bisagras y cerrada bajo llave de seguridad a través de la cual se accede al interior. Existe la posibilidad de fabricarla en acero inoxidable.

3.- Adaptación de lectores o elementos de control en los extremos del mueble ya sea montados en superficie o en el interior de la carrocería, dependiendo de las dimensiones y características del mismo.

4.- Mecanismo adaptado al funcionamiento determinado, con sistema de posicionamiento y amortiguación del panel, con sistema de seguridad para casos de emergencia. Tratamientos de las piezas y rodamientos engrasados de por vida. Conjunto electromecánico comprendiendo: Motor asíncrono, reductor de velocidad de corona sin fin, engrasado de por vida. Transmisión directa.

5.- Placa electrónica de control, con regleta de conexión para elementos de control y accesorios, fusible, transformador y switches de programación.

6.- Panel abatible y ocultable de cristal security.

7.- Sujeción al suelo a través de las pletinas del zócalo mediante tornillos y tacos de expansión que se suministran con el portillo.

## CONDICIONES DE SEGURIDAD

Dispone de un sistema con un dispositivo antipánico que en caso de corte de corriente desbloquea la pala, al cual se abate y se esconde en el interior del mueble dejando el paso libre y sin obstáculos. Se dispone de accesorios especiales manuales, para facilitar el paso de personas con movilidad reducida o con silla de ruedas.

**Con la combinación de nuestros detectores, se puede resolver cualquier proyecto de seguridad**

# PORTILLO AUTOMÁTICO AP-200S

## FUNCIONAMIENTO

El pasillo permite diferentes modos de funcionamiento de los que destacamos:

- A) Acceso libre.
- B) Acceso libre y contando.
- C) Acceso cerrado.
- D) Acceso cerrado con apertura eléctrica mediante lector de tarjetas o tickets, selector de fichas o monedas, pulsadores y/o interruptores de mando.

## SENTIDO O DIRECCIÓN DE PASO

Al cursar el pedido hay que indicar el funcionamiento elegido para el pasillo y para cada sentido de paso.

## INSTALACIÓN

El equipo se suministra totalmente montado y se sujeta al suelo por las pletinas de la base mediante tornillos y tacos de expansión. Entrada de cables por el lateral del mueble. El sistema de foto-células del portillo necesita de una baranda de soporte o en su defecto una pared para poder colocar los reflectores de las células.

### A facilitar por el comprador:

- Alimentación eléctrica a 230 V 50/60 Hz. + Tierra.
- Cableado eléctrico de alimentación, de mando y control.
- Adecuación del suelo donde debe ir instalado.

## CARACTERÍSTICAS TÉCNICAS

Alimentación eléctrica	230 V 50/60 Hz.
Consumo máximo	1,5 A
Temperatura funcionamiento	-15° a +50°
Humedad	90%
Peso neto	90 Kg
Nivel de seguridad	Medio
Pasos / minuto	30

## ACCESORIOS OPCIONALES

Adaptación de lectores.

Colocación de pictogramas luminosos de señalización.

Cuando se instalan varias unidades los pasillos son formados por los muebles de los portillos teniendo en cuenta que para el final de la batería se debe colocar una baranda con los reflectores de las células del último portillo.

BARANDA especial fabricada en tubo rectangular de acero inoxidable con placa de cristal security en su parte central y con los reflectores de las células mod. AP200BAR.

Consola con pulsadores y/o interruptores de mando y control a distancia de los sentidos de paso.



**Con la combinación de nuestros detectores, se puede resolver cualquier proyecto de seguridad**

# PORTILLO AUTOMÁTICO AP-200S

## ESQUEMAS

AP-200S

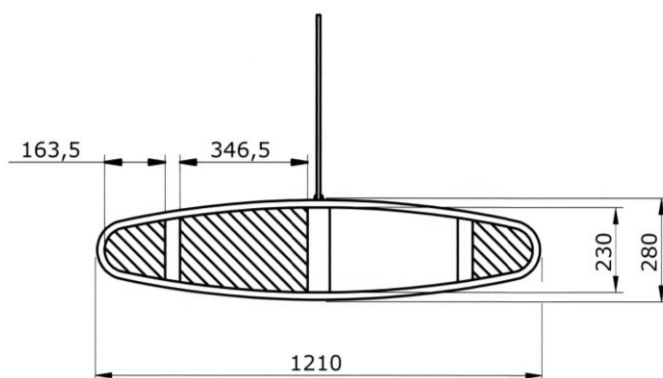
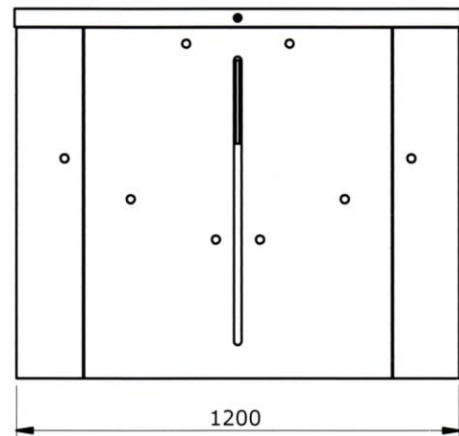
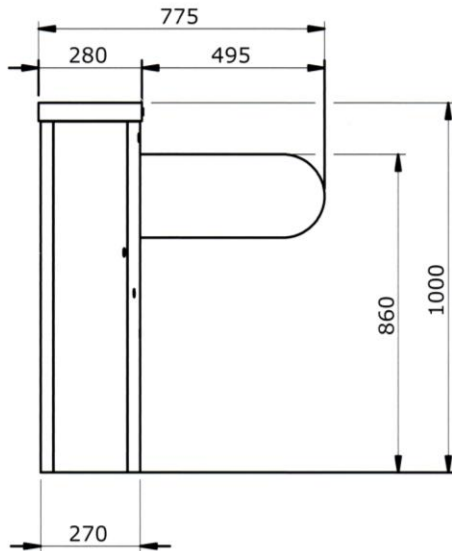

 PASO DE CABLES  
PASSAGE OF CABLES

**Con la combinación de nuestros detectores, se puede resolver cualquier proyecto de seguridad**

# PORTILLO AUTOMÁTICO PCO-RSV3

## CARACTERÍSTICAS GENERALES

Es un pasillo controlador para grandes tránsitos, con unas dimensiones adecuadas para cualquier entorno o punto de ubicación. La construcción de su estructura en acero inoxidable, ofrece una alta resistencia a la degradación y su acabado pulido al hilo una gran facilidad para combinarlo con cualquier color que predomine en el entorno donde se deba instalar. Todo ello unido a una gran funcionalidad y un bajo mantenimiento, lo hacen especialmente indicado para controlar recintos con gran afluencia de público.

El PCO-RSV3 está comandado por un sistema con microprocesador que se encarga de controlar todas las funciones y variables con que cuenta el equipo, así como los distintos elementos que lo componen (motor, variador de frecuencia, electro embrague, fotocélulas, pictogramas de señalización, alarmas, señales acústicas, comunicaciones, etc.).

El paso controlado al recinto se realiza mediante el cerrado de un circuito en la placa de control del sistema pudiéndose realizar de diferentes formas (lector de tarjeta, pulsador, etc.). En el momento que el circuito recibe la señal en un sentido de paso pone el ciclo de funcionamiento motorizado desplazando el panel hacia el interior del mueble y una vez se ha sobrepasado éste, vuelve a cerrarse. Dispones de un sistema de seguridad para evitar lesiones.

El montaje de un pasillo estándar se realiza con portillos de un panel (PCO-RSV3 / 1) y para más de uno se van intercalando portillos con dos paneles (PCO-RSV3 / 2). Los paneles permanecen siempre cerrando el pasillo y solo se retiran basculando hacia los laterales y escondiéndose en el mueble cuando recibe una señal de autorización de acceso desde un lector o pulsador, permitiendo que pase una persona y volviéndose a cerrar mediante fotocélula una vez efectuado el mismo. En el caso de pasar dos personas a la vez el sistema dará una señal de alarma acústica para detectar la intrusión. Como medida de seguridad el equipo dispone de un sistema de foto-células que evita que los paneles se cierren y puedan golpear al usuario mientras permanece en el pasillo.



1.- Carrocería en plancha de acero inoxidable AISI-304 o en AISI-316 de 1,5 mm de espesor y acabado satinado.

2.- Puertas laterales con cerraduras de seguridad para acceder a los circuitos de mando del portillo, del sistema de control que se instale y para efectuar la sujeción al suelo.

3.- Adaptación de lectores o elementos de control en los extremos del mueble ya sea montados en superficie o en el interior de la carrocería, dependiendo de las dimensiones y características del mismo.

4.- Pictogramas luminosos de señalización del funcionamiento de los pasillos, flecha en verde y aspa en rojo.

5.- Mecanismo adaptado al funcionamiento determinado, con sistema de posicionamiento y amortiguación del panel, con sistema de seguridad para casos de emergencia. Tratamientos de las piezas y rodamientos engrasados de por vida. Conjunto electromecánico comprendiendo: Motor asíncrono, reductor de velocidad de corona sin fin, engrasado de por vida. Transmisión directa.

6.- Placa electrónica de control, con regleta de conexión para elementos de mando y accesorios, fusible, transformador y switches de programación.

7.- Paneles correderos ocultables de cristal security de 10 mm de espesor.

8.- Sistema de fotocélulas de seguridad y control.

9.- Sujeción al suelo a través de las pletinas del zócalo mediante tornillos y tacos de expansión que se suministran con el equipo.

**Con la combinación de nuestros detectores, se puede resolver cualquier proyecto de seguridad**

## CONDICIONES DE SEGURIDAD

En caso de emergencia dispone de un sistema con un dispositivo anti-pánico que en caso de corte de corriente desbloquea los paneles, los cuales se deslizan y se esconden en el interior del mueble, dejando el paso libre y sin obstáculos para una masiva evacuación del recinto.

Se dispone de medidas especiales para facilitar el paso a personas con movilidad reducida o con silla de ruedas.

También puede realizarse esta maniobra de desbloqueo mediante pulsador a distancia.

## FUNCIONAMIENTO

Cada pasillo permite diferentes modos de funcionamiento siendo los más destacados:

- A) Acceso libre.
- B) Acceso libre y contando.
- C) Acceso cerrado.
- D) Acceso cerrado con apertura eléctrica mediante lector de tarjetas o tickets, selector de fichas o monedas, pulsadores y/o interruptores de mando.

## SENTIDO O DIRECCIÓN DE PASO

Al cursar el pedido hay que indicar el funcionamiento elegido para cada uno de los pasillos y para cada sentido de paso.

## INSTALACIÓN

El equipo se suministra totalmente montado y se sujeta al suelo por las pletinas de la base mediante tornillos y tacos de expansión. Entrada de cables por la base. Los portillos deben estar comunicados entre sí por lo que hay que prever el correspondiente tubo de conexión.

Dentro de este modelo de portillo existe una versión de alta seguridad, la cual tiene un funcionamiento similar pero con un incremento de las opciones de funcionamiento básicamente con la utilización de más fotocélulas de control y con una longitud mayor del mueble.

### A facilitar por el comprador:

- Alimentación eléctrica a 230 V 50/60 Hz.
- Cableado eléctrico de alimentación, de mando y control.
- Adecuación del suelo donde debe ir instalado.
- Conexión entre portillos para el cableado.

## CARACTERÍSTICAS TÉCNICAS

Alimentación eléctrica	230 V 50/60 Hz.
Consumo máximo	3 A
Magnetotérmico de protección	5 A
Temperatura funcionamiento	-15° a +45°
Humedad	90%
Peso neto	
Mueble 1 panel estándar	60 Kg
Mueble 2 paneles estándar	80 Kg
Mueble 1 panel ancho especial	96 Kg
Mueble 2 paneles ancho especial	120 Kg
Nivel de seguridad	Medio / Alto
Pasos / minuto	35 / 40

## ACCESORIOS OPCIONALES

Adaptación de lectores de cualquier tipo.

Colocación de pictogramas luminosos de señalización encima de la tapa para una mayor visión o en la parte frontal del mueble.

Consola con pulsadores y/o interruptores de mando y control a distancia de los sentidos de paso.



**Con la combinación de nuestros detectores, se puede resolver cualquier proyecto de seguridad**



### Oficina:

C/ Suecia, 7 6º 1 – 28980 Fuenlabrada – Madrid  
Tel.: 91 227 14 99 – Fax: 91 227 10 49 – Móvil: 609 55 32 48  
[www.montajestormenta.com](http://www.montajestormenta.com) – [info@montajestormenta.com](mailto:info@montajestormenta.com)

### Comercial:

Móvil: 672 47 94 32  
[comercial@montajestormenta.com](mailto:comercial@montajestormenta.com)

# PORTILLO AUTOMÁTICO PCO-RSV3

## ESQUEMAS

PCO-RSV3

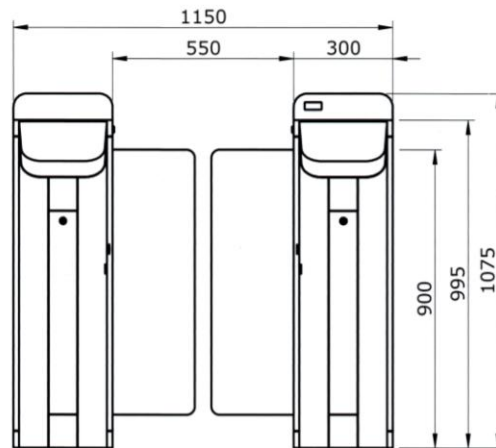

PCO-RSV3E

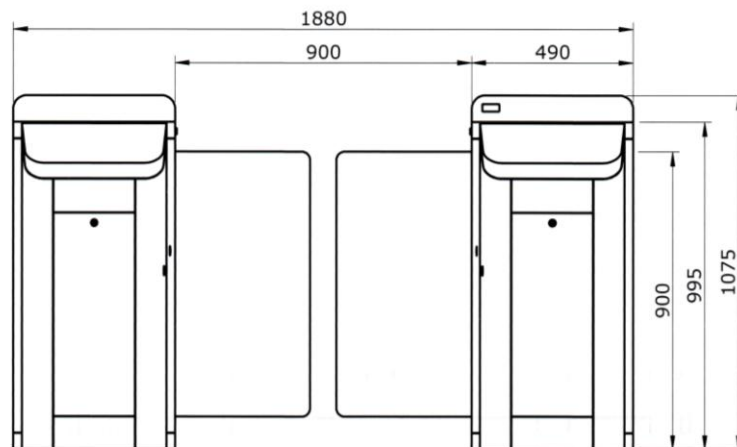

**Con la combinación de nuestros detectores, se puede resolver cualquier proyecto de seguridad**

# PORTILLO AUTOMÁTICO PCO-RSV3

## ESQUEMAS

PCO-RSV3H

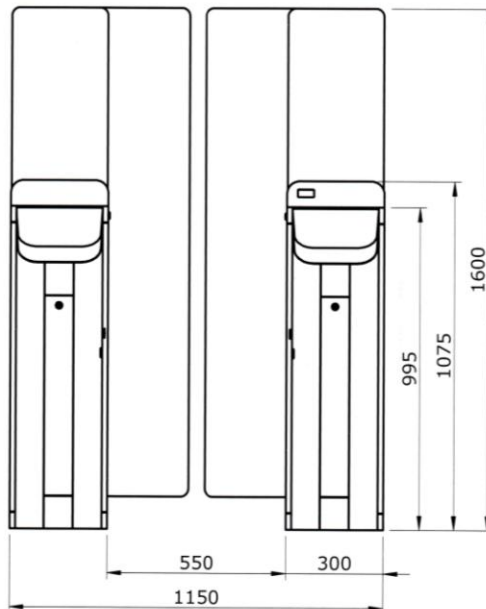

PCO-RSV3EH

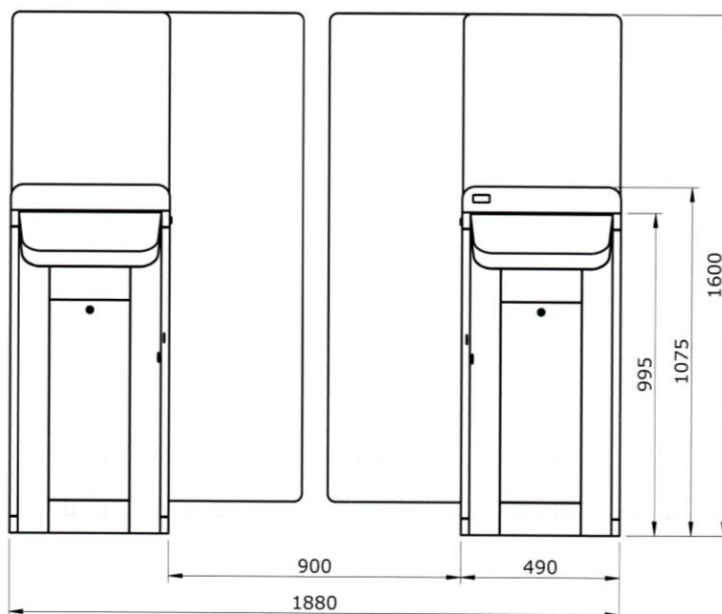

**Con la combinación de nuestros detectores, se puede resolver cualquier proyecto de seguridad**

# PORTILLO AUTOMÁTICO PCO-RSV3

## ESQUEMAS

PCO-RSV3/1

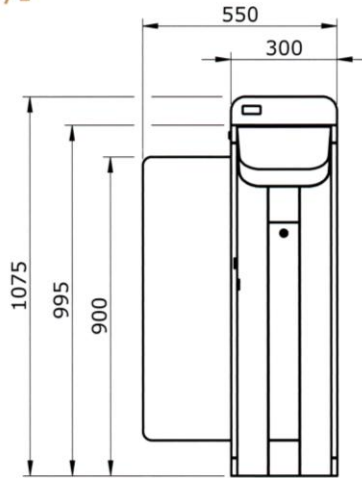

PCO-RSV3/2

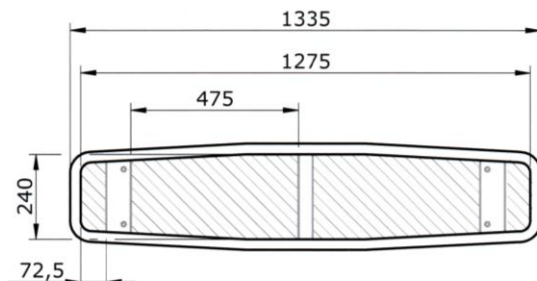
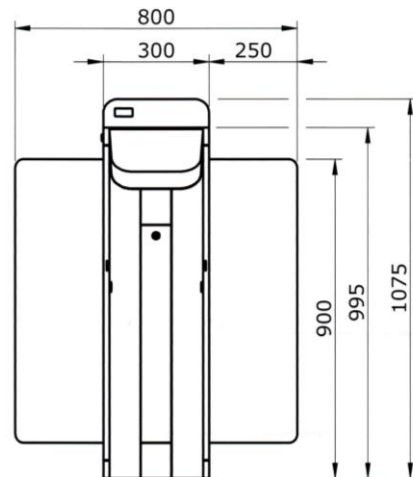

 PASO DE CABLES  
PASSAGE OF CABLES

**Con la combinación de nuestros detectores, se puede resolver cualquier proyecto de seguridad**



# PORTILLO AUTOMÁTICO PCO-RSV3

## ESQUEMAS

PCO-RSV3E/1

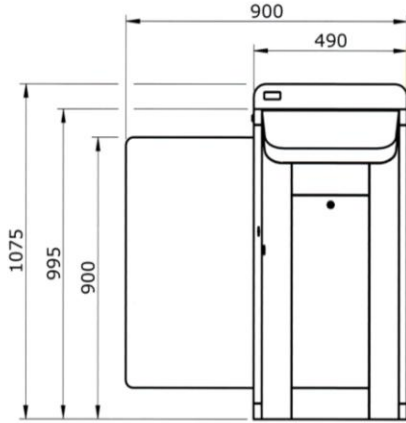

PCO-RSV3E/2

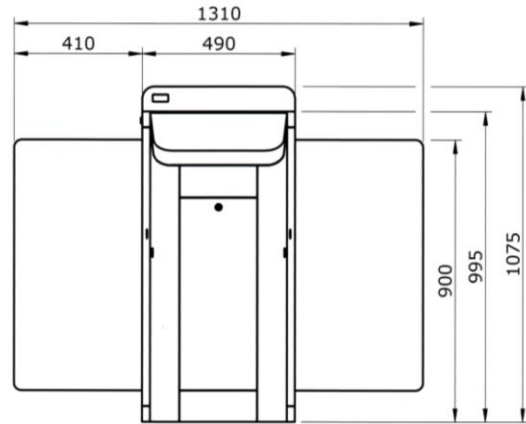

PCO-RSV3E/3

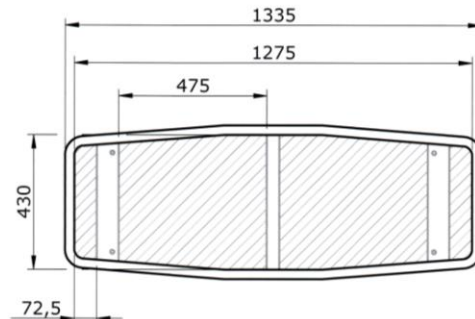
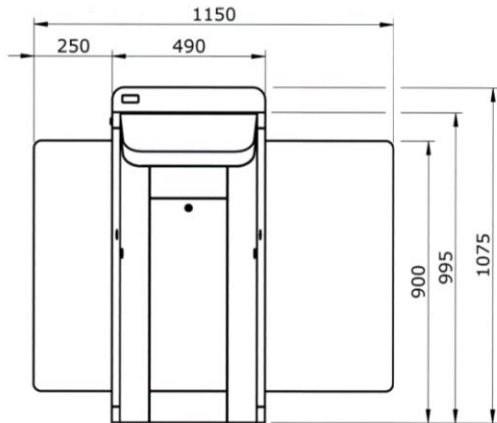

 PASO DE CABLES  
PASSAGE OF CABLES

**Con la combinación de nuestros detectores, se puede resolver cualquier proyecto de seguridad**

# PORTILLO AUTOMÁTICO PCO-RSV3

## ESQUEMAS

PCO-RSV3H/1

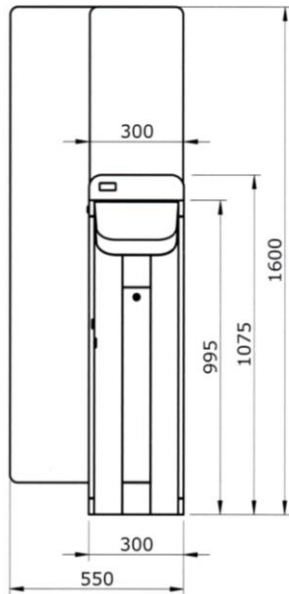

PCO-RSV3H/2

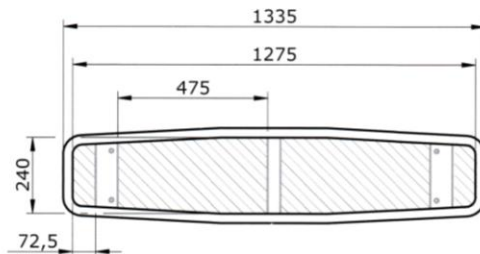
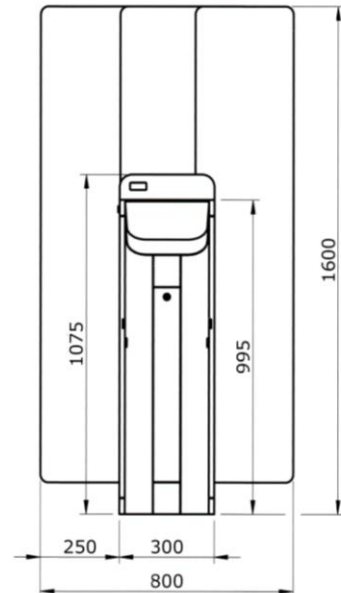

 PASO DE CABLES  
PASSAGE OF CABLES

**Con la combinación de nuestros detectores, se puede resolver cualquier proyecto de seguridad**

# PORTILLO AUTOMÁTICO PCO-RSV3

## ESQUEMAS

PCO-RSV3EH/1

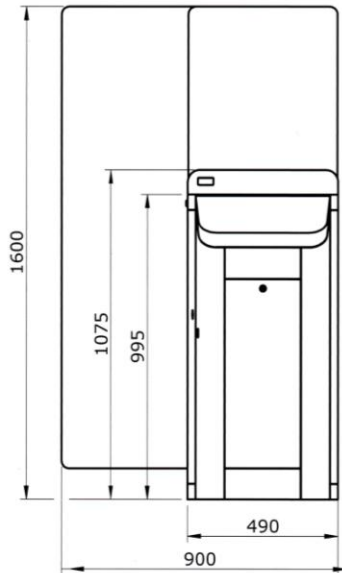

PCO-RSV3EH/2

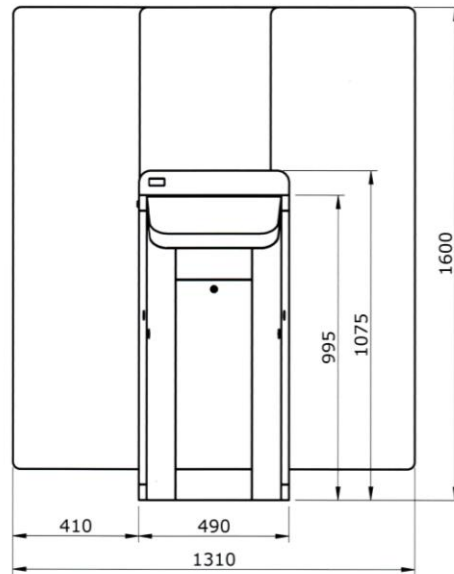

PCO-RSV3EH/3

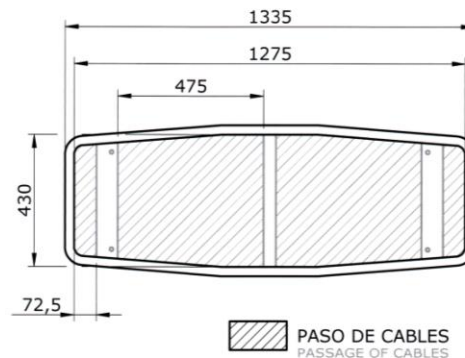
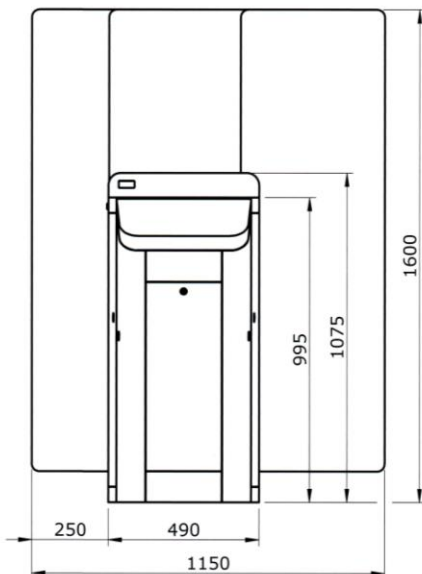

 PASO DE CABLES  
PASSAGE OF CABLES

**Con la combinación de nuestros detectores, se puede resolver cualquier proyecto de seguridad**

# PORTILLO AUTOMÁTICO PCO-RSV3

## COMPOSICIONES

Composiciones  
Composition

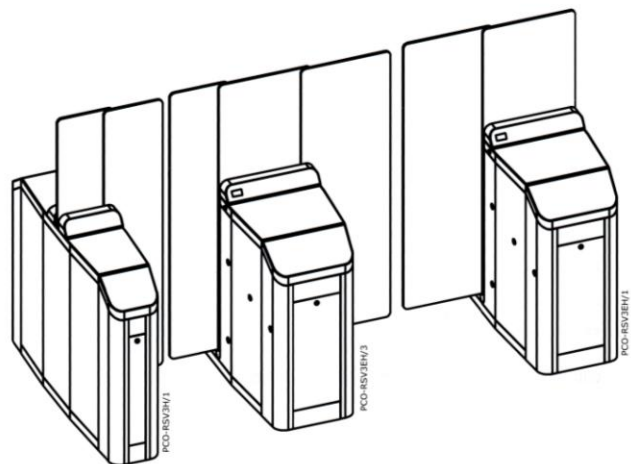
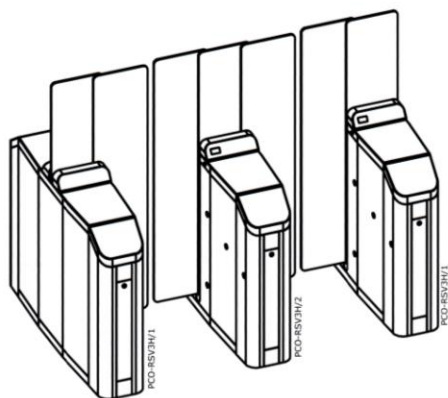
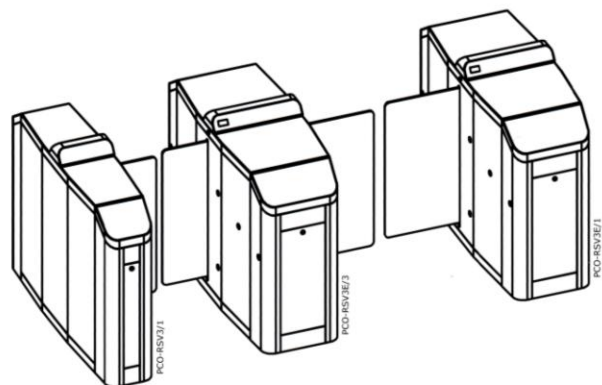
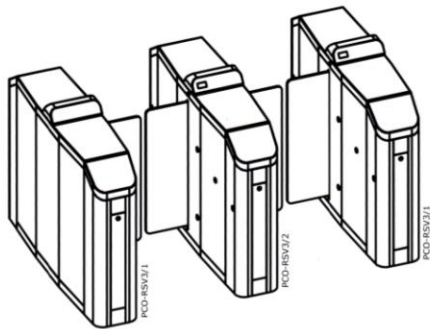

**Con la combinación de nuestros detectores, se puede resolver cualquier proyecto de seguridad**

# PORTILLO AUTOMÁTICO PCO-RSV4

## CARACTERÍSTICAS GENERALES

Es un pasillo controlador para grandes tránsitos, con unas dimensiones adecuadas para cualquier entorno o punto de ubicación. La construcción de su estructura en acero inoxidable combinando con partes pintadas, ofrece una alta resistencia a la degradación y su acabado pulido al hilo una gran facilidad para combinarlo con cualquier color que predomine en el entorno donde se deba instalar. Todo ello unido a una gran funcionalidad y un bajo mantenimiento, lo hacen especialmente indicado para controlar recintos con gran afluencia de público.

El PCO-RSV4 está comandado por un sistema con microprocesador que se encarga de controlar todas las funciones y variables con que cuenta el equipo, así como los distintos elementos que lo componen (motor, variador de frecuencia, electro embrague, fotocélulas, pictogramas de señalización, alarmas, señales acústicas, comunicaciones, etc.).

El paso controlado al recinto se realiza mediante el cerrado de un circuito en la placa de control del sistema pudiéndose realizar de diferentes formas (lector de tarjeta, pulsador, etc.). En el momento que el circuito recibe la señal en un sentido de paso pone el ciclo de funcionamiento motorizado desplazando el panel hacia el interior del mueble y una vez se ha sobrepasado éste, vuelve a cerrarse. Dispone de un sistema de seguridad para evitar lesiones.

El montaje de un pasillo estándar se realiza con portillos de un panel (PCO-RSV4 / 1) y para más de uno se van intercalando portillos con dos paneles (PCO-RSV3 / 2). Los paneles permanecen siempre cerrando el pasillo y solo se retiran basculando hacia los laterales y escondiéndose en el mueble cuando recibe una señal de autorización de acceso desde un lector o pulsador, permitiendo que pase una persona y volviéndose a cerrar mediante fotocélula una vez efectuado el mismo. En el caso de pasar dos personas a la vez el sistema dará una señal de alarma acústica para detectar la intrusión. Como medida de seguridad el equipo dispone de un sistema de foto-células que evita que los paneles se cierren y puedan golpear al usuario mientras permanece en el pasillo.

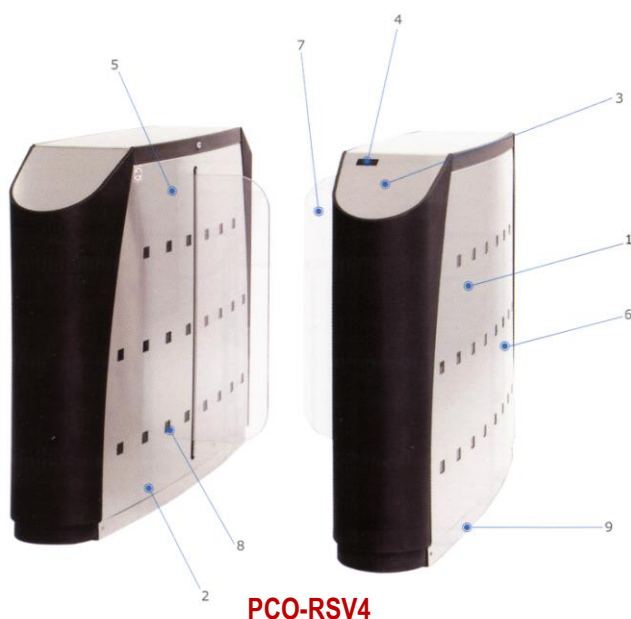

- 1.- Carrocería en plancha de acero inoxidable AISI-304 o en AISI-316 de 1,5 mm de espesor y acabado satinado.
- 2.- Paneles laterales desmontables para acceder a los circuitos de mando del portillo, del sistema de control que se instale y para efectuar la sujeción al suelo.
- 3.- Adaptación de lectores o elementos de control en los extremos del mueble ya sea montados en superficie o en el interior de la carrocería, dependiendo de las dimensiones y características del mismo.
- 4.- Pictogramas luminosos de señalización del funcionamiento de los pasillos, flecha en verde y aspa en rojo.
- 5.- Mecanismo adaptado al funcionamiento determinado, con sistema de posicionamiento y amortiguación del panel, con sistema de seguridad para casos de emergencia. Tratamientos de las piezas y rodamientos engrasados de por vida. Conjunto electromecánico comprendiendo: Motor asíncrono, reductor de velocidad de corona sin fin, engrasado de por vida. Transmisión directa.
- 6.- Placa electrónica de control, con regleta de conexión para elementos de mando y accesorios, fusible, transformador y switches de programación.
- 7.- Paneles correderos ocultables de cristal security de 10 mm de espesor.
- 8.- Sistema de fotocélulas de seguridad y control.
- 9.- Sujeción al suelo a través de las pletinas del zócalo mediante tornillos y tacos de expansión que se suministran con el equipo.

**Con la combinación de nuestros detectores, se puede resolver cualquier proyecto de seguridad**



**Oficina:**  
C/ Suecia, 7 6º 1 – 28980 Fuenlabrada – Madrid  
Tel.: 91 227 14 99 – Fax: 91 227 10 49 – Móvil: 609 55 32 48  
[www.montajestormenta.com](http://www.montajestormenta.com) – [info@montajestormenta.com](mailto:info@montajestormenta.com)

**Comercial:**  
Móvil: 672 47 94 32  
[comercial@montajestormenta.com](mailto:comercial@montajestormenta.com)

## CONDICIONES DE SEGURIDAD

En caso de emergencia dispone de un sistema con un dispositivo anti-pánico que en caso de corte de corriente desbloquea los paneles, los cuales se deslizan y se esconden en el interior del mueble, dejando el paso libre y sin obstáculos para una masiva evacuación del recinto.

Se dispone de medidas especiales para facilitar el paso a personas con movilidad reducida o con silla de ruedas.

También puede realizarse esta maniobra de desbloqueo mediante pulsador a distancia.

## FUNCIONAMIENTO

Cada pasillo permite diferentes modos de funcionamiento siendo los más destacados:

- A) Acceso libre.
- B) Acceso libre y contando.
- C) Acceso cerrado.
- D) Acceso cerrado con apertura eléctrica mediante lector de tarjetas o tickets, selector de fichas o monedas, pulsadores y/o interruptores de mando.

## SENTIDO O DIRECCIÓN DE PASO

Al cursar el pedido hay que indicar el funcionamiento elegido para cada uno de los pasillos y para cada sentido de paso.

## INSTALACIÓN

El equipo se suministra totalmente montado y se sujeta al suelo por las pletinas de la base mediante tornillos y tacos de expansión. Entrada de cables por la base. Los portillos deben estar comunicados entre sí por lo que hay que prever el correspondiente tubo de conexión.

### A facilitar por el comprador:

- Alimentación eléctrica a 230 V 50/60 Hz.
- Cableado eléctrico de alimentación, de mando y control.
- Adecuación del suelo donde debe ir instalado.
- Conexión entre portillos para el cableado.

## CARACTERÍSTICAS TÉCNICAS

Alimentación eléctrica	230 V 50/60 Hz.
Consumo máximo	3 A
Magnetotérmico de protección	5 A
Temperatura funcionamiento	-15° a +45°
Humedad	90%
Peso neto	
Mueble 1 panel estándar	60 Kg
Mueble 2 paneles estándar	80 Kg
Mueble 1 panel ancho especial	96 Kg
Mueble 2 paneles ancho especial	120 Kg
Nivel de seguridad	Medio / Alto
Pasos / minuto	35 / 40

## ACCESORIOS OPCIONALES

Adaptación de lectores de cualquier tipo.

Colocación de pictogramas luminosos de señalización encima de la tapa para una mayor visión o en la parte frontal del mueble.

Consola con pulsadores y/o interruptores de mando y control a distancia de los sentidos de paso.



**Con la combinación de nuestros detectores, se puede resolver cualquier proyecto de seguridad**



**Oficina:**  
C/ Suecia, 7 6º 1 – 28980 Fuenlabrada – Madrid  
Tel.: 91 227 14 99 – Fax: 91 227 10 49 – Móvil: 609 55 32 48  
[www.montajestormenta.com](http://www.montajestormenta.com) – [info@montajestormenta.com](mailto:info@montajestormenta.com)

**Comercial:**  
Móvil: 672 47 94 32  
[comercial@montajestormenta.com](mailto:comercial@montajestormenta.com)

# PORTILLO AUTOMÁTICO PCO-RSV4

## ESQUEMAS

PCO-RSV4

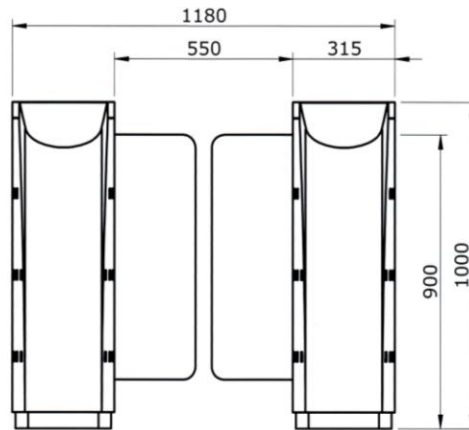

PCO-RSV4E

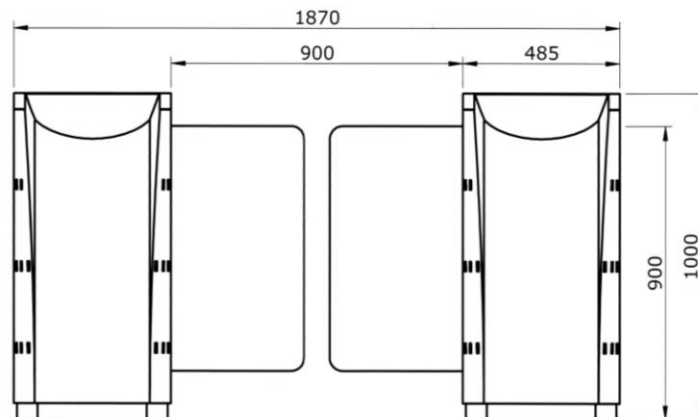

**Con la combinación de nuestros detectores, se puede resolver cualquier proyecto de seguridad**

# PORTILLO AUTOMÁTICO PCO-RSV4

## ESQUEMAS

PCO-RSV4H

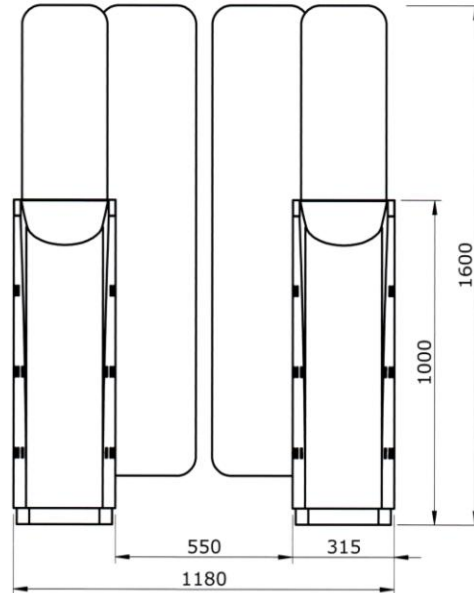

PCO-RSV4EH

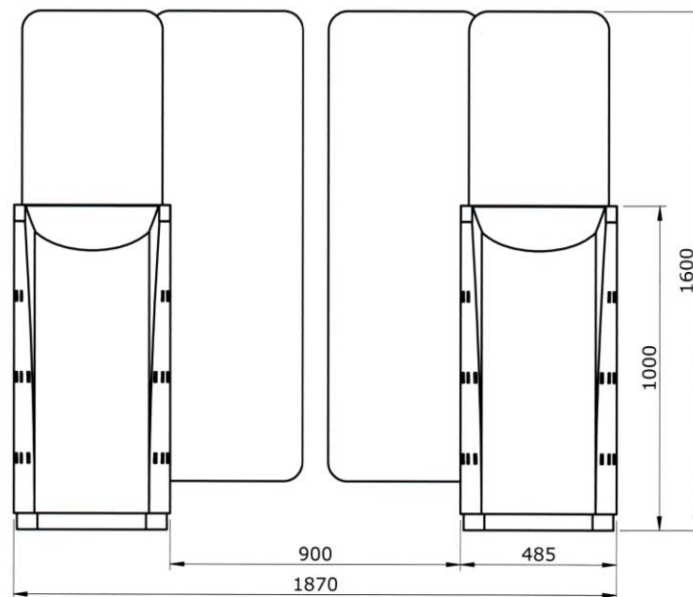

**Con la combinación de nuestros detectores, se puede resolver cualquier proyecto de seguridad**



# PORTILLO AUTOMÁTICO PCO-RSV4

## ESQUEMAS

PCO-RSV4/1

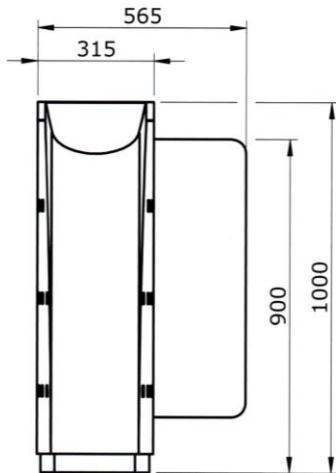

PCO-RSV4/2

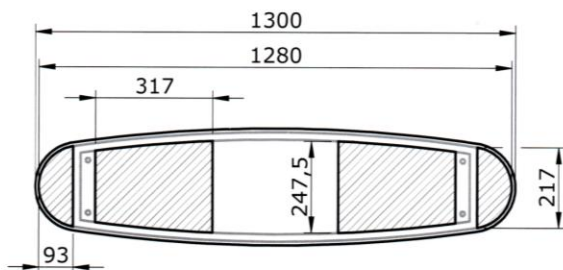
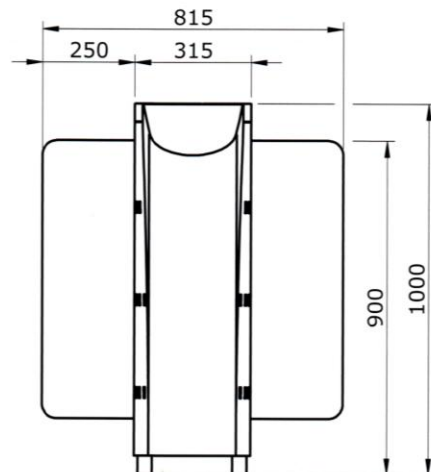

 PASO DE CABLES  
PASSAGE OF CABLES

**Con la combinación de nuestros detectores, se puede resolver cualquier proyecto de seguridad**

# PORTILLO AUTOMÁTICO PCO-RSV4

## ESQUEMAS

PCO-RSV4E/1

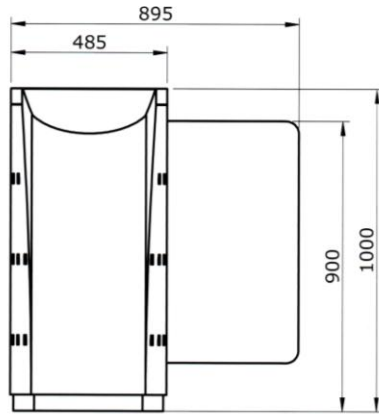

PCO-RSV4E/2

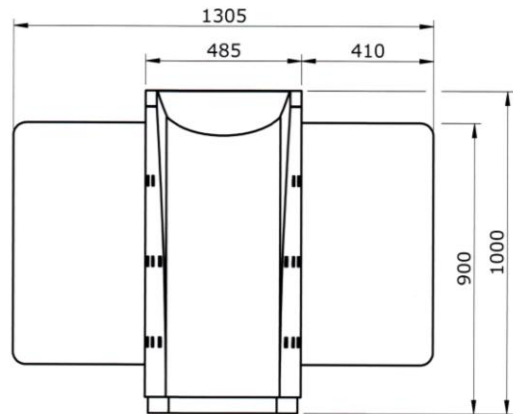

PCO-RSV4E/3

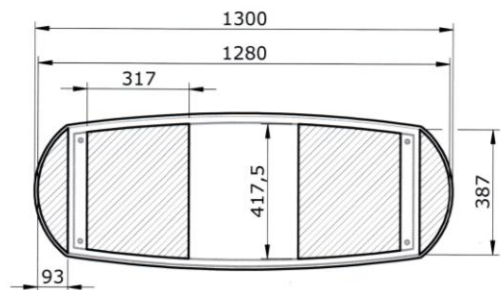
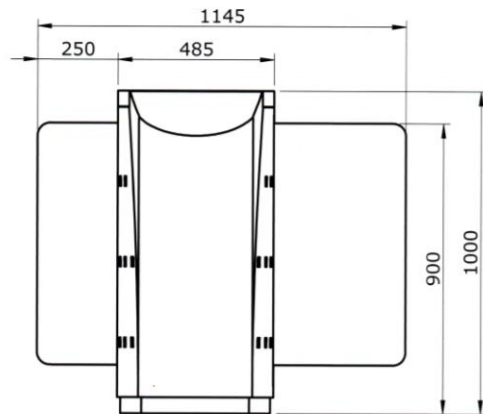

 PASO DE CABLES  
PASSAGE OF CABLES

**Con la combinación de nuestros detectores, se puede resolver cualquier proyecto de seguridad**

# PORTILLO AUTOMÁTICO PCO-RSV4

## ESQUEMAS

PCO-RSV4H/1

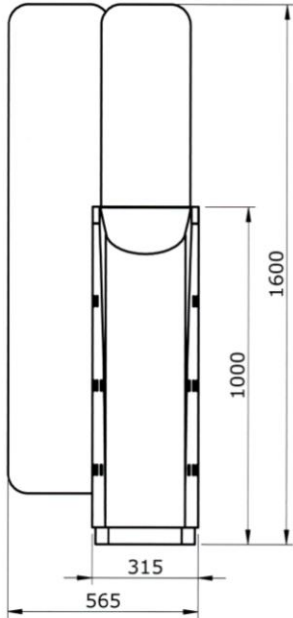

PCO-RSV4H/2

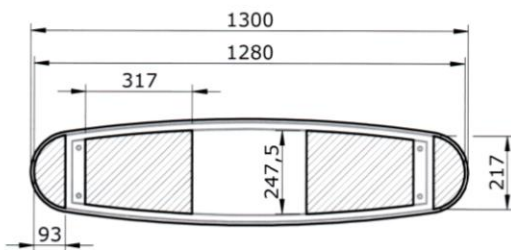
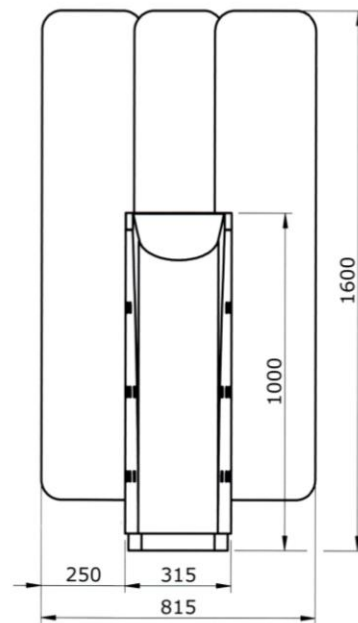

 PASO DE CABLES  
PASSAGE OF CABLES

**Con la combinación de nuestros detectores, se puede resolver cualquier proyecto de seguridad**

# PORTILLO AUTOMÁTICO PCO-RSV4

## ESQUEMAS

PCO-RSV4EH/1

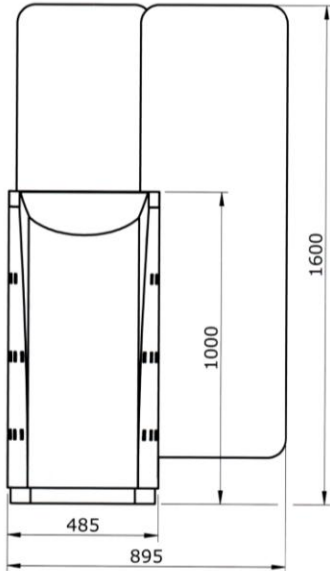

PCO-RSV4EH/2

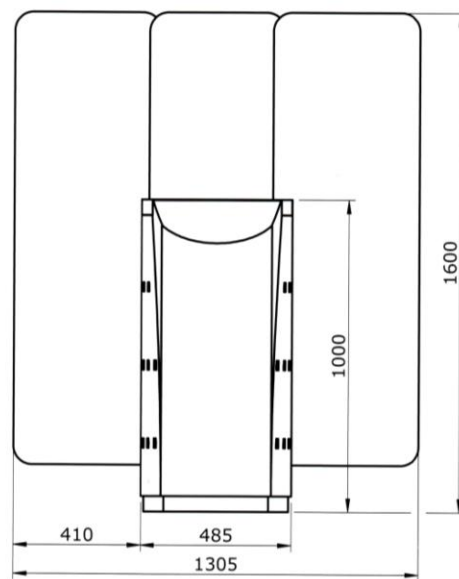

PCO-RSV4EH/3

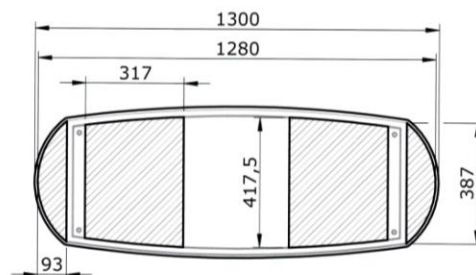
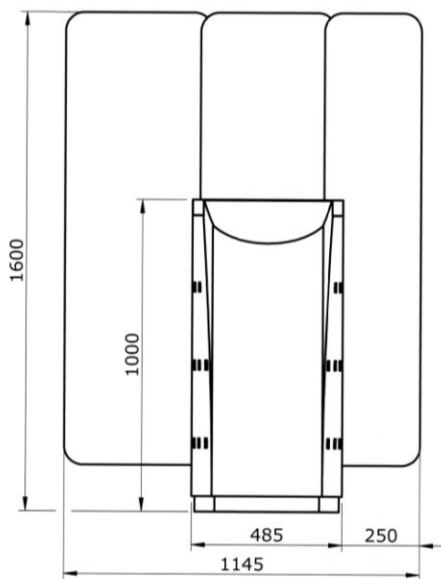

 PASO DE CABLES  
PASSAGE OF CABLES

**Con la combinación de nuestros detectores, se puede resolver cualquier proyecto de seguridad**

# PORTILLO AUTOMÁTICO PCO-RSV4

## COMPOSICIONES

Composiciones  
Composition

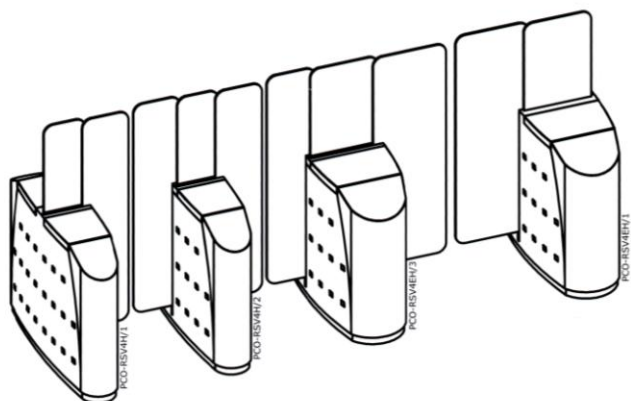
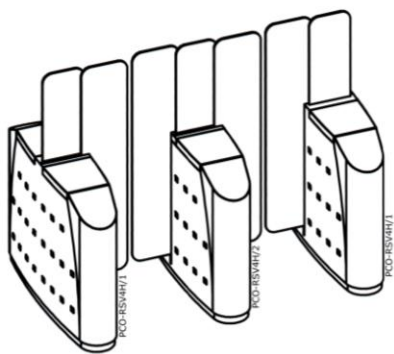
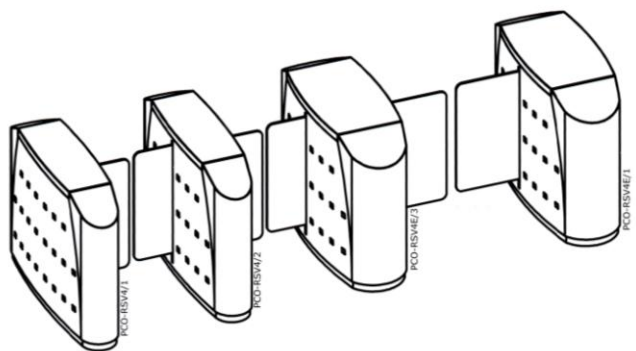
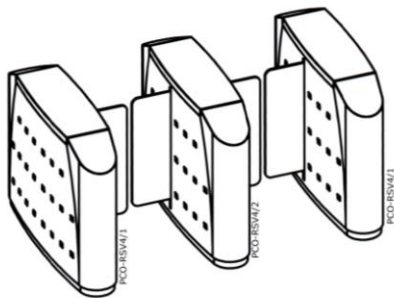

**Con la combinación de nuestros detectores, se puede resolver cualquier proyecto de seguridad**



**Oficina:**  
C/ Suecia, 7 6º 1 – 28980 Fuenlabrada – Madrid  
Tel.: 91 227 14 99 – Fax: 91 227 10 49 – Móvil: 609 55 32 48  
[www.montajestormenta.com](http://www.montajestormenta.com) – [info@montajestormenta.com](mailto:info@montajestormenta.com)

**Comercial:**  
Móvil: 672 47 94 32  
[comercial@montajestormenta.com](mailto:comercial@montajestormenta.com)

# PORTILLO AUTOMÁTICO PCO-RSV5

## CARACTERÍSTICAS GENERALES

Está basado en el sistema de pasillo libre de obstáculos estando controladas sus funciones mediante células foto-eléctricas, pudiéndose instalar en cualquier área de acceso vigilada. El pasillo se cierra mediante dos paneles de cristal que salen del interior de los muebles o portillos y efectúan el cierre operando de la siguiente forma:

Los paneles permanecen siempre en posición de cierre bloqueando el pasillo. Cuando se recibe una señal de autorización de acceso desde un lector o pulsador, se efectúa la apertura desplazándose los cristales al interior del mueble permitiendo que pase una persona y volviéndose a cerrar mediante fotocélula una vez efectuado el mismo. En caso de que dos personas quieran pasar a la vez el sistema dará una señal de alarma acústica para detectar la intrusión.

La formación de pasillos se realiza con 2 portillos (extremos) de 1 panel cada uno. Existen portillos con 2 paneles (intermedios) para la formación de más pasillos. Como medida de seguridad el equipo dispone de un sistema de foto-células que evita que los paneles se cierren mientras el usuario está en el pasillo evitando que se le pueda golpear mientras permanece en el mismo.

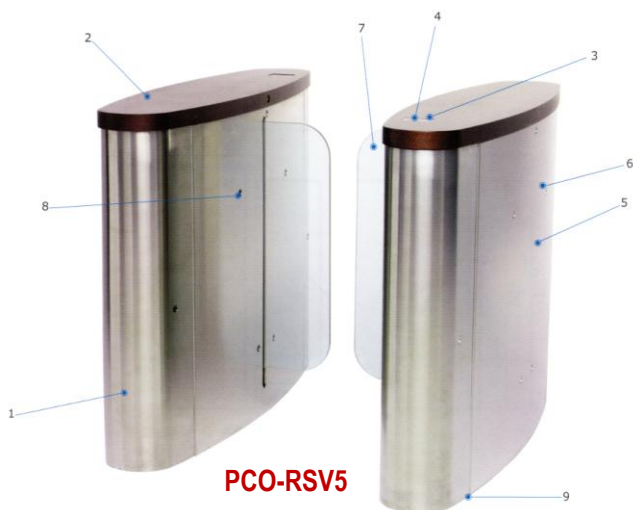

1.- Carrocería en plancha de acero inoxidable AISI-304 o en AISI-316 de 1,5 mm de espesor y acabado satinado.

2.- Tapa superior practicable con bisagras. Tono a elegir según carta RAL. Cerrada bajo llave de seguridad y a través de la cual se accede al interior.

3.- Adaptación de lectores o elementos de control en los extremos del mueble ya sea montados en superficie o en el interior de la carrocería, dependiendo de las dimensiones y características del mismo.

4.- Pictogramas luminosos de señalización del funcionamiento de los pasillos, flecha en verde y aspa en rojo.

5.- Mecanismo adaptado al funcionamiento determinado, con sistema de posicionamiento y amortiguación del panel, con sistema de seguridad para casos de emergencia. Tratamientos de las piezas y rodamientos engrasados de por vida. Conjunto electromecánico comprendiendo: Motor asíncrono, reductor de velocidad de corona sin fin, engrasado de por vida. Transmisión directa.

6.- Placa electrónica de control, con regleta de conexión para elementos de mando y accesorios, fusible, transformador y switches de programación.

7.- Paneles correderos ocultables de cristal security de 10 mm de espesor y una altura de 1335 a 1700 mm.

8.- Sistema de fotocélulas de seguridad y control.

9.- Sujeción al suelo a través de las pletinas del zócalo mediante tornillos y tacos de expansión que se suministran con el equipo.

## CONDICIONES DE SEGURIDAD

En caso de emergencia dispone de un sistema con un dispositivo anti-pánico que en caso de corte de corriente desbloquea los paneles, los cuales se deslizan y se esconden en el interior del mueble, dejando el paso libre y sin obstáculos para una masiva evacuación del recinto.

Se dispone de medidas especiales para facilitar el paso a personas con movilidad reducida o con silla de ruedas.

También puede realizarse esta maniobra de desbloqueo mediante pulsador a distancia.

**Con la combinación de nuestros detectores, se puede resolver cualquier proyecto de seguridad**

## FUNCIONAMIENTO

Cada pasillo permite diferentes modos de funcionamiento siendo los más destacados:

- A) Acceso libre.
- B) Acceso libre y contando.
- C) Acceso cerrado.
- D) Acceso cerrado con apertura eléctrica mediante lector de tarjetas o tickets, selector de fichas o monedas, pulsadores y/o interruptores de mando.

## SENTIDO O DIRECCIÓN DE PASO

Al cursar el pedido hay que indicar el funcionamiento elegido para cada uno de los pasillos y para cada sentido de paso.

## INSTALACIÓN

El equipo se suministra totalmente montado y se sujeta al suelo por las pletinas de la base mediante tornillos y tacos de expansión. Entrada de cables por la base. Los portillos deben estar comunicados entre sí por lo que hay que prever el correspondiente tubo de conexión.

### A facilitar por el comprador:

- Alimentación eléctrica a 230 V 50/60 Hz.
- Cableado eléctrico de alimentación, de mando y control.
- Adecuación del suelo donde debe ir instalado.
- Conexión entre portillos para el cableado.

## CARACTERÍSTICAS TÉCNICAS

Alimentación eléctrica	230 V 50/60 Hz.
Consumo máximo	3 A
Magnetotérmico de protección	5 A
Temperatura funcionamiento	-15° a +45°
Humedad	90%
Peso neto	
Mueble 1 panel estándar	60 Kg
Mueble 2 paneles estándar	80 Kg
Mueble 1 panel ancho especial	96 Kg
Mueble 2 paneles ancho especial	120 Kg
Nivel de seguridad	Medio / Alto
Pasos / minuto	35 / 40

## ACCESORIOS OPCIONALES

Adaptación de lectores de cualquier tipo.

Colocación de pictogramas luminosos de señalización encima de la tapa para una mayor visión o en la parte frontal del mueble.

Consola con pulsadores y/o interruptores de mando y control a distancia de los sentidos de paso.



**Con la combinación de nuestros detectores, se puede resolver cualquier proyecto de seguridad**

# PORTILLO AUTOMÁTICO PCO-RSV5

## ESQUEMAS

PCO-RSV5

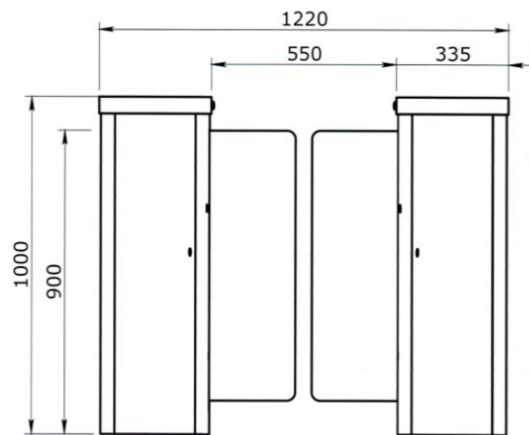

PCO-RSV5E

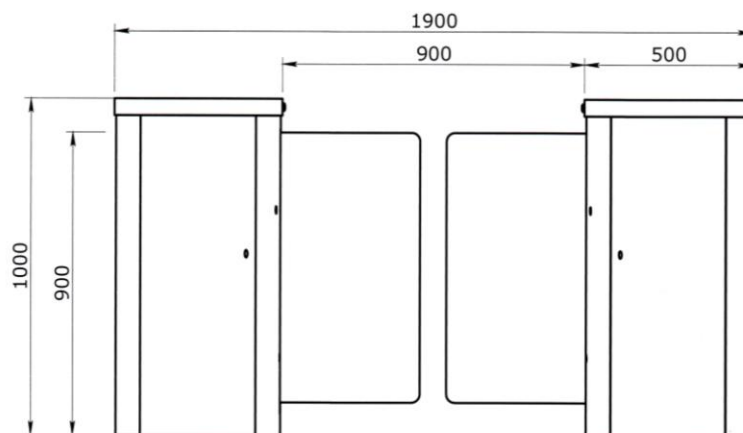

**Con la combinación de nuestros detectores, se puede resolver cualquier proyecto de seguridad**



# PORTILLO AUTOMÁTICO PCO-RSV5

## ESQUEMAS

PCO-RSV5/1

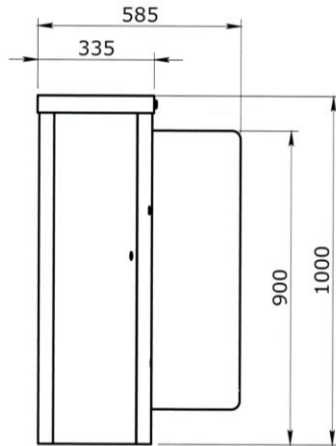

PCO-RSV5/2

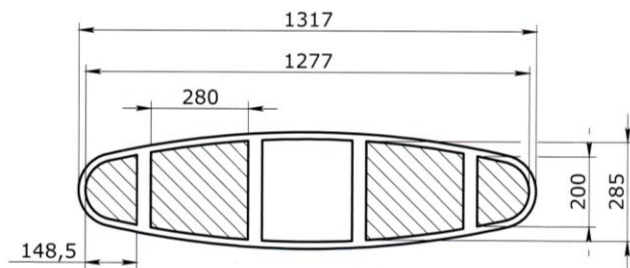
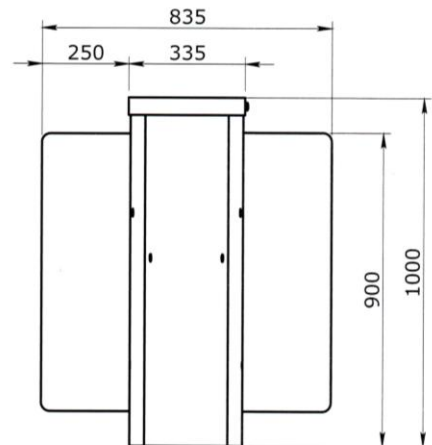

 PASO DE CABLES  
PASSAGE OF CABLES

**Con la combinación de nuestros detectores, se puede resolver cualquier proyecto de seguridad**

# PORTILLO AUTOMÁTICO PCO-RSV5

## ESQUEMAS

PCO-RSV5E/1

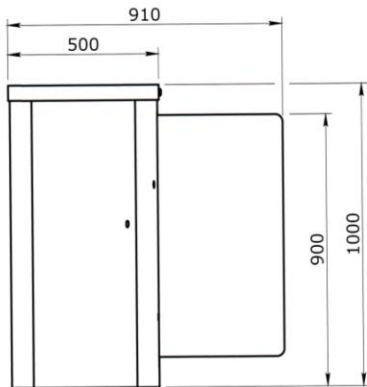

PCO-RSV5E/2

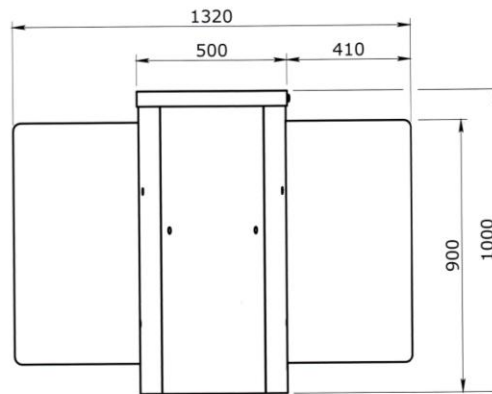

PCO-RSV5E/3

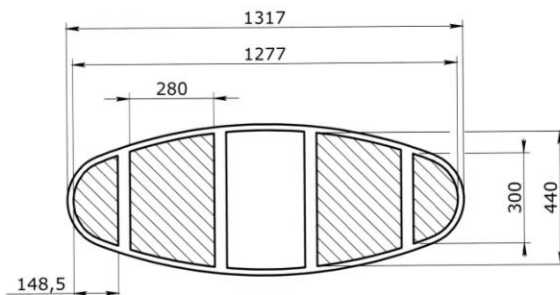
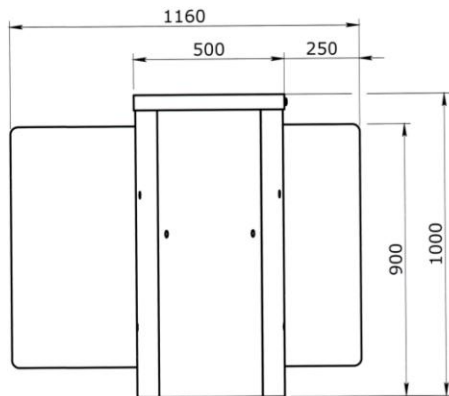

 PASO DE CABLES  
PASSAGE OF CABLES

**Con la combinación de nuestros detectores, se puede resolver cualquier proyecto de seguridad**

# PORTILLO AUTOMÁTICO PCO-RSV5

## COMPOSICIONES

Composiciones  
Composition

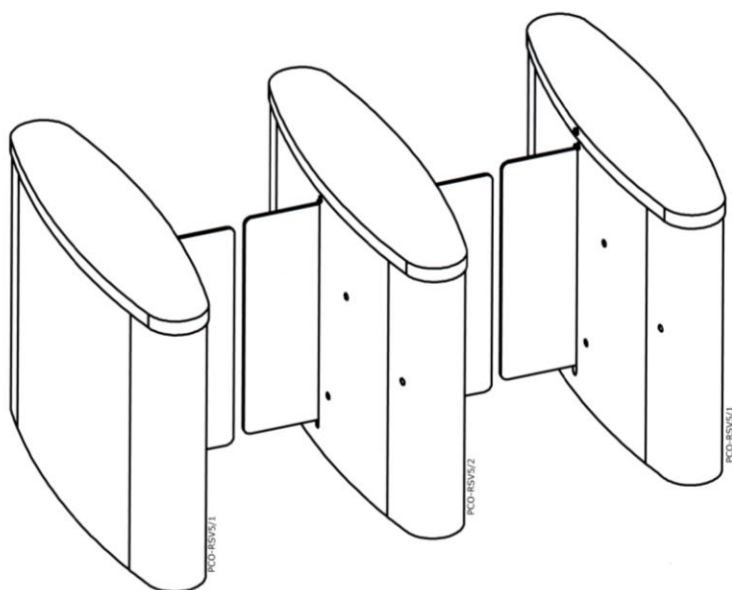
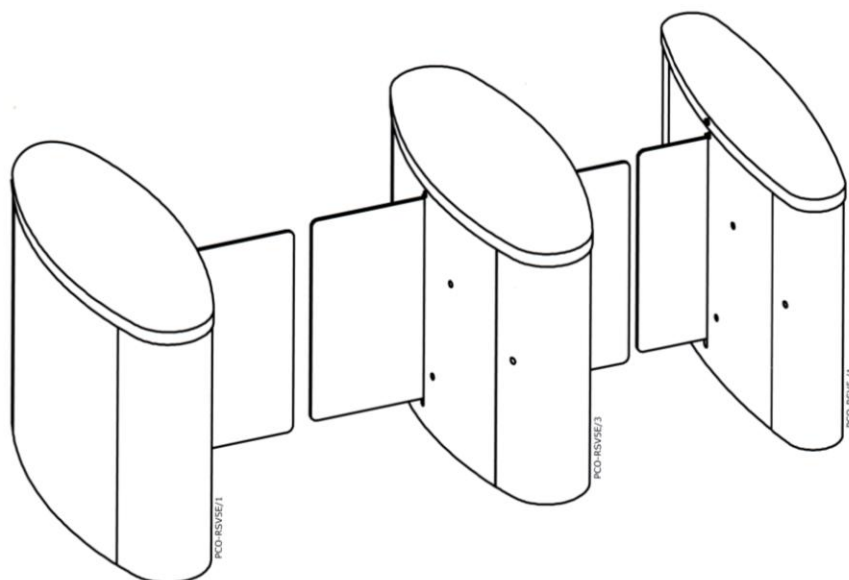

**Con la combinación de nuestros detectores, se puede resolver cualquier proyecto de seguridad**



**Oficina:**  
C/ Suecia, 7 6º 1 – 28980 Fuenlabrada – Madrid  
Tel.: 91 227 14 99 – Fax: 91 227 10 49 – Móvil: 609 55 32 48  
[www.montajestormenta.com](http://www.montajestormenta.com) – [info@montajestormenta.com](mailto:info@montajestormenta.com)

**Comercial:**  
Móvil: 672 47 94 32  
[comercial@montajestormenta.com](mailto:comercial@montajestormenta.com)

# PORTILLO AUTOMÁTICO PCO-RSV5

## COMPOSICIONES

Composiciones  
Composition

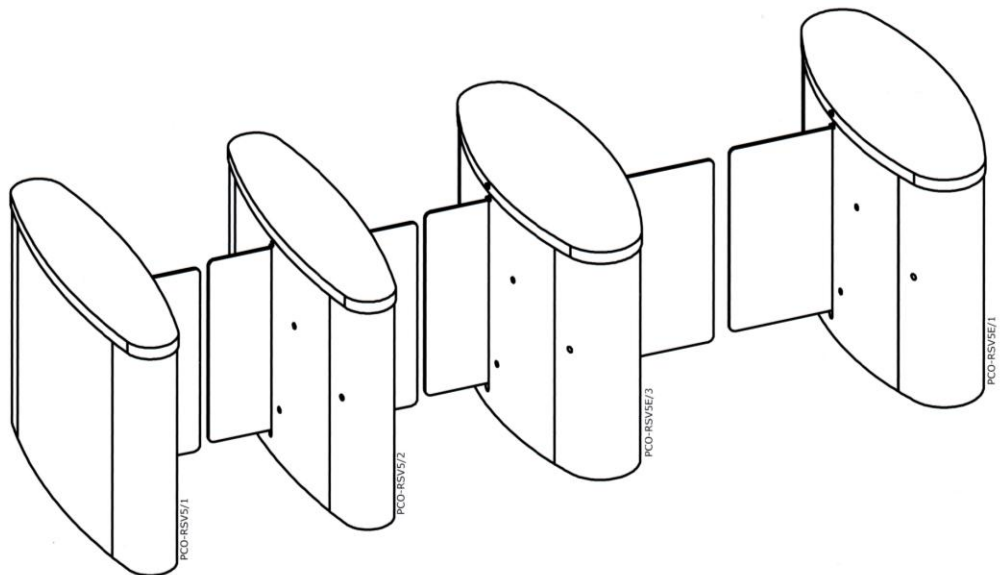
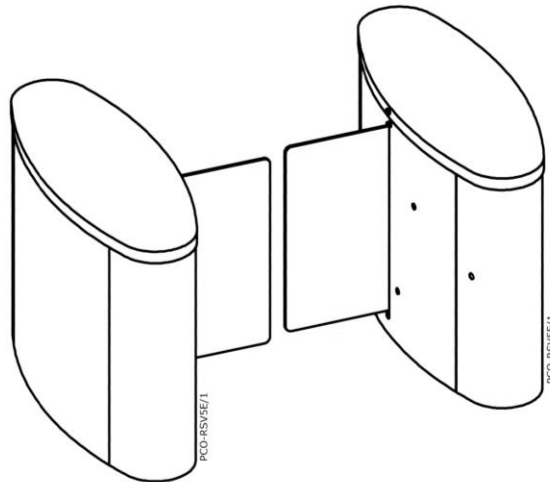

**Con la combinación de nuestros detectores, se puede resolver cualquier proyecto de seguridad**

# PORTILLO MOTORIZADO PM-200S

## CARACTERÍSTICAS GENERALES

Portillo motorizado de funcionamiento BIDIRECCIONAL que forma un pasillo con medidas adecuadas para el paso de personas con movilidad reducida o que van en silla de ruedas. El cierre se realiza mediante un panel batiente de cristal. Una vez recibida la orden de apertura éste se desplaza de forma automática hacia adelante según el sentido de paso y una vez realizado el mismo se cierra según temporización.

Dispone de un sistema de seguridad evitando el golpe en caso de obstrucción del giro del panel antes de finalizar su ciclo.

Estructura en forma de tubo en plancha de acero inoxidable AISI-304 o AISI-316 de 1,5 mm de espesor y acabado satinado.



1.- Tubo central donde se aloja el mecanismo, el motor y la electrónica. Parte de la estructura es amovible para las tareas de instalación y mantenimiento.

2.- Panel batiente formado por un cristal security de 10 mm de grueso, transparente o fumé que se abre a 90° dejando el pasillo totalmente libre sin obstáculos para el paso.

3.- Sujeción al suelo a través de la pletina de la base mediante tornillos con tacos químicos o de expansión. Según el tipo de suelo puede colocarse una base empotrada de sujeción.

4.- Conjunto electromecánico comprendiendo: Motor, reductor planetario engrasado de por vida.

## CONDICIONES DE SEGURIDAD

Dispone de un sistema anti-pánico que en caso de corte de corriente se desbloquea el panel de cristal pudiéndose empujar manualmente en cualquiera de los sentidos de paso dejando el paso libre en ambos sentidos sin obstáculos.

### FUNCIONAMIENTO

Una vez efectuada la apertura en cualquiera de los sentidos de paso, el panel de cristal inicia el giro automáticamente permitiendo el paso al ritmo normal de andar.

Una vez efectuada la apertura a 90° el panel se vuelve a su posición de cerrado según temporización.

### SENTIDO O DIRECCIÓN DE PASO

Al cursar el pedido hay que definir el sentido o dirección de paso.



**Con la combinación de nuestros detectores, se puede resolver cualquier proyecto de seguridad**

# PORTILLO MOTORIZADO PM-200S

## INSTALACIÓN

El portillo se suministra desmontado debiéndose sujetar al suelo su poste central mediante tornillos y tacos químicos o a través de la base empotrada. Los cables entran todos por esta base.

### A facilitar por el comprador:

- Alimentación eléctrica a 230 V 50/60 Hz. + Tierra.
- Cableado eléctrico de alimentación, de mando y control desde el portillo hasta la caja de control y los lectores.
- Adecuación del suelo donde debe ir instalado. En caso de un suelo blando puede utilizarse una base para empotrar en el suelo.

## CARACTERÍSTICAS TÉCNICAS

Alimentación eléctrica	230 V 50/60 Hz.
Tensión	24 V
Consumo máximo	2,5 A
Temperatura funcionamiento	-15° a +50°
Humedad	95%
Peso neto	50 kg
Nivel de seguridad	Disuasorio
Pasos / minuto	20

## ACCESORIOS OPCIONALES

Pedestales de soporte para lectores y accesorios según dimensiones y características del mismo.

Pletina base para empotrar al suelo.

Barandas de tubo en acero inoxidable para los cerramientos.

Consola con pulsadores de mando y control a distancia.

PM-200S

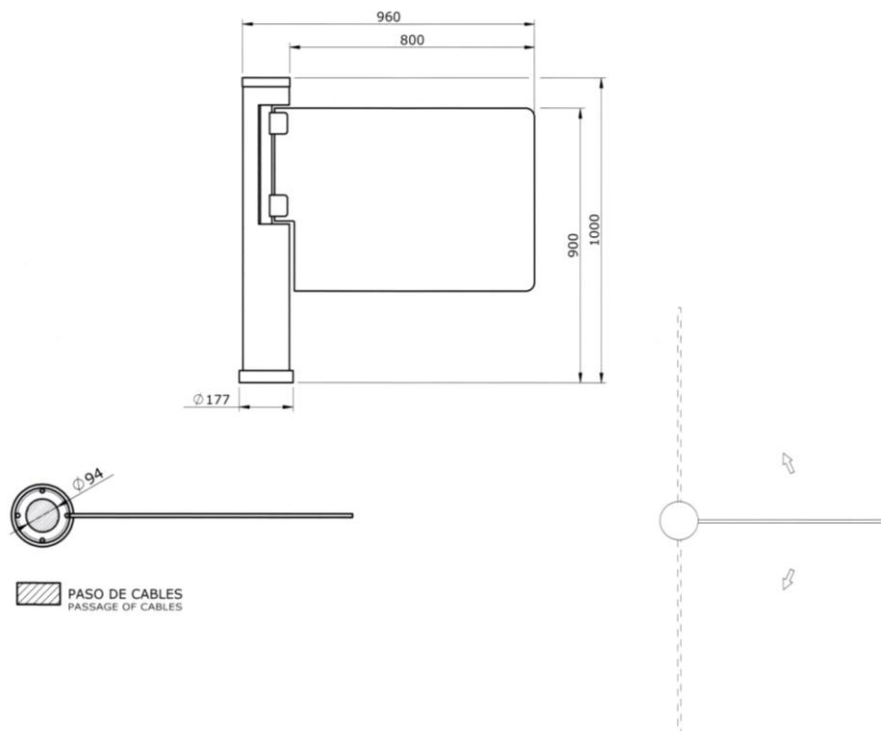

**Con la combinación de nuestros detectores, se puede resolver cualquier proyecto de seguridad**

# PORTILLO MOTORIZADO PM-300 / PM-300-D

## CARACTERÍSTICAS GENERALES

Puerta motorizada para el control de acceso peatonal. El sistema consiste en un pedestal o columna de cuyo lateral sale una pala de tubo que efectúa el cierre del paso y que opera en un solo sentido, UNIDIRECCIONAL. Normalmente la pala permanece cerrada y se produce la apertura al recibir un impulso desde un pulsador a distancia. Una vez efectuado el paso se cierra según temporización.

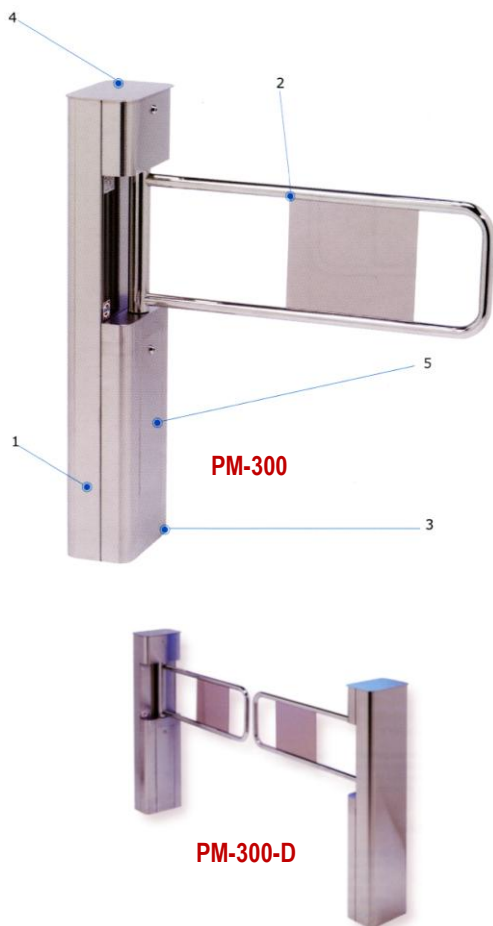

1.- Pedestal soporte de plancha en acero inoxidable AISI-304 o AISI-316 en cuyo interior se encuentra el motor y el mecanismo de accionamiento.

2.- Pala o panel en tubo de acero inoxidable pulido brillo con una placa de metacrilato en su parte central con una longitud máxima de 80 cm.

En instalaciones en las que el equipo tenga que ir al lado de una pared, se tendrá que dejar un espacio de unos 3 cm entre ambos para poder abrir la tapa superior.

3.- Sujeción al suelo y entrada de cables por la base.

4.- Tapa superior con bisagra y cerradura de seguridad para acceder al mecanismo.

5.- Puerta de acceso a la electrónica de control y a la base de fijación.

## CONDICIONES DE SEGURIDAD

Con corte de tensión, el panel batiente queda desbloqueado y permite la salida con una ligera presión sobre el mismo, superior a 20 kg. Se dispone de un sistema opcional de anti-pánico eléctrico que con corte de tensión abre automáticamente el panel dejando el espacio libre para evacuación.

**Con la combinación de nuestros detectores, se puede resolver cualquier proyecto de seguridad**

# PORTILLO MOTORIZADO PM-300 / PM-300-D

## FUNCIONAMIENTO

Con el envío de un pulso desde un lector de tarjeta o un pulsador, el portillo efectúa la apertura siempre en un sentido en un ángulo de 90°. Posteriormente según temporización se vuelve a cerrar.

## SENTIDO O DIRECCIÓN DE PASO

Al cursar el pedido hay que indicar el sentido o dirección en el que debe abrir la pala.

Ver dibujo: D = Derecha, I = Izquierda

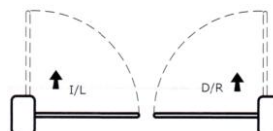

## INSTALACIÓN

El pedestal del portillo se sujeta al suelo por la pletina de la base mediante tornillos y tacos de expansión que se suministran con el equipo. El cable de alimentación y señales pasa por el centro de la base del portillo.

## VERSIONES

### PM-300

Un panel. Apertura mediante pulsador situado a distancia.

### PM-300-D

Dos paneles. Formado por dos PM-300 enfrentados de forma que la luz de paso sea de un máximo de 1600 mm de ancho.

### PM-300-SL

Un panel. Apertura mediante una foto-célula situada en una posición anterior e instalada en una barandilla.

### PM-300-D-SL

Dos paneles. Apertura mediante una foto-célula situada en una posición anterior e instalada en una barandilla. Ancho de paso 1600 mm.

### A facilitar por el comprador:

- Alimentación eléctrica.
- Cableado eléctrico de alimentación, y del pulsador de mando y control.
- Adecuación del suelo donde debe ir instalado.

## CARACTERÍSTICAS TÉCNICAS

Alimentación eléctrica	230 V 50/60 Hz.
Tensión	24 V
Consumo	100 W
Temperatura funcionamiento	-15° a +50°
Humedad	95%
Peso neto	30 Kg
Nivel de seguridad	Disuasorio

## ACCESORIOS OPCIONALES

Este portillo dispone de un sistema mecánico anti-pánico que con una presión de 1 a 30 kilos se desbloquea el mecanismo dejando libre el paso.

Otro sistema de seguridad disponible de forma opcional es el desbloqueo eléctrico en caso de corte de tensión quedando la pala en posición de abierto.

Consola con pulsadores de mando y control a distancia.



**Con la combinación de nuestros detectores, se puede resolver cualquier proyecto de seguridad**



# PORTILLO MOTORIZADO PM-300 / PM-300-D

## ESQUEMAS

PM-300

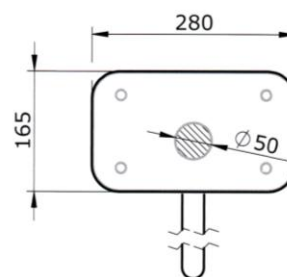
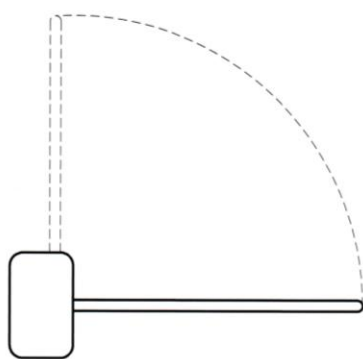
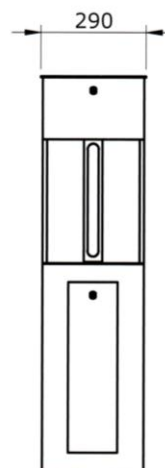
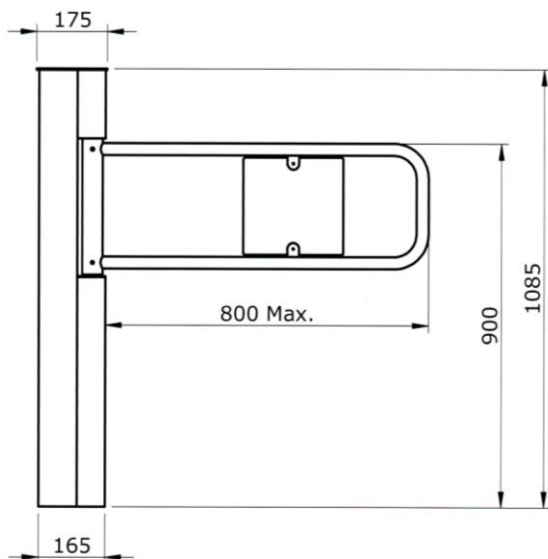

 PASO DE CABLES  
PASSAGE OF CABLES

**Con la combinación de nuestros detectores, se puede resolver cualquier proyecto de seguridad**

# PORTILLO MOTORIZADO PM-300 / PM-300-D

## ESQUEMAS

PM-300-D

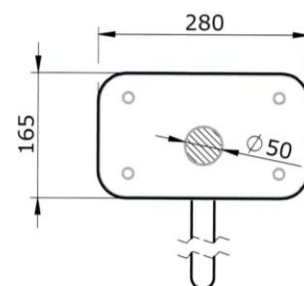
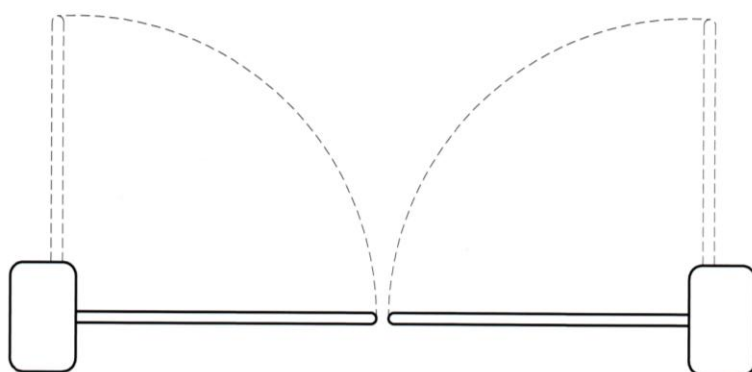
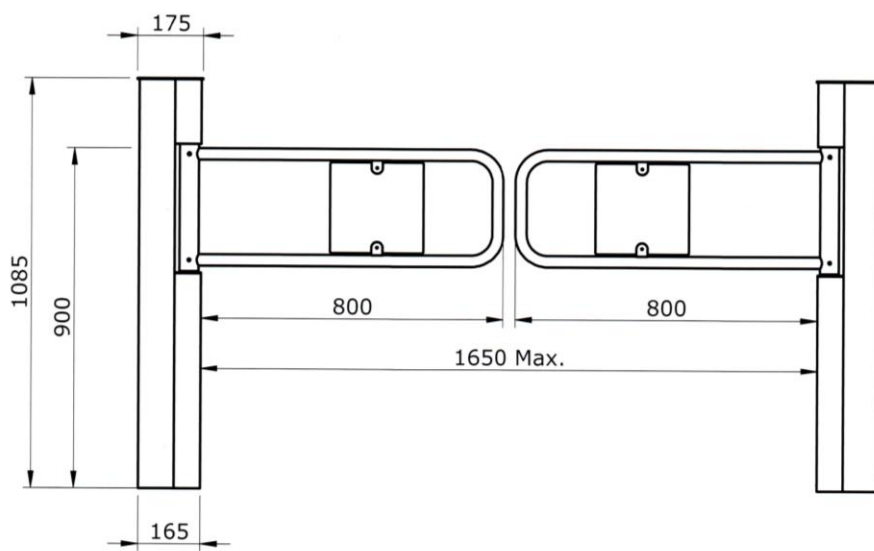

 PASO DE CABLES  
PASSAGE OF CABLES

**Con la combinación de nuestros detectores, se puede resolver cualquier proyecto de seguridad**

# PORTILLO MOTORIZADO PM-300 / PM-300-D

## ESQUEMAS

PM-300 SL

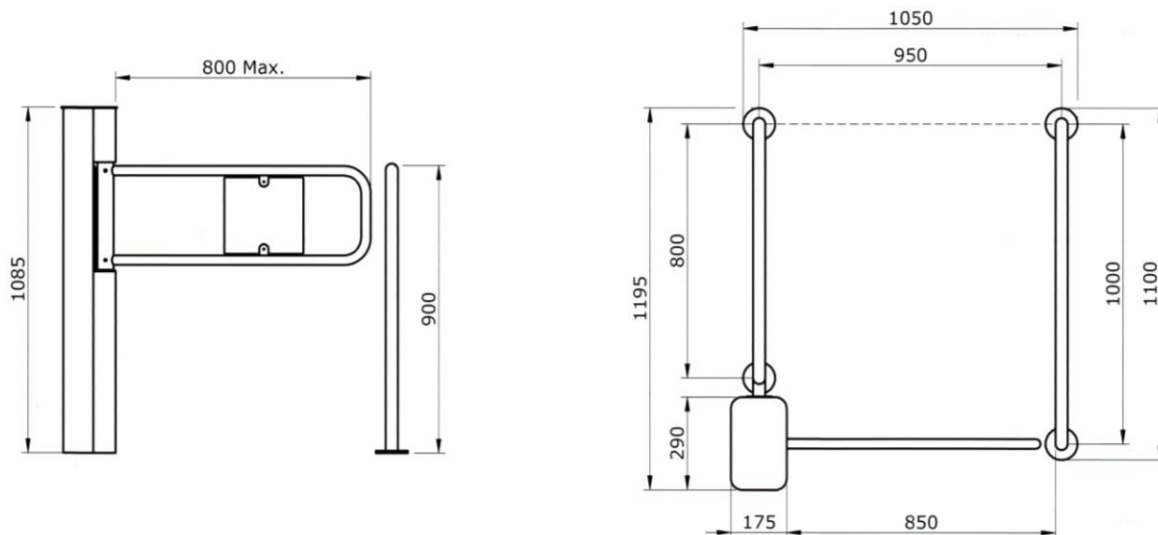

PM-300-D SL

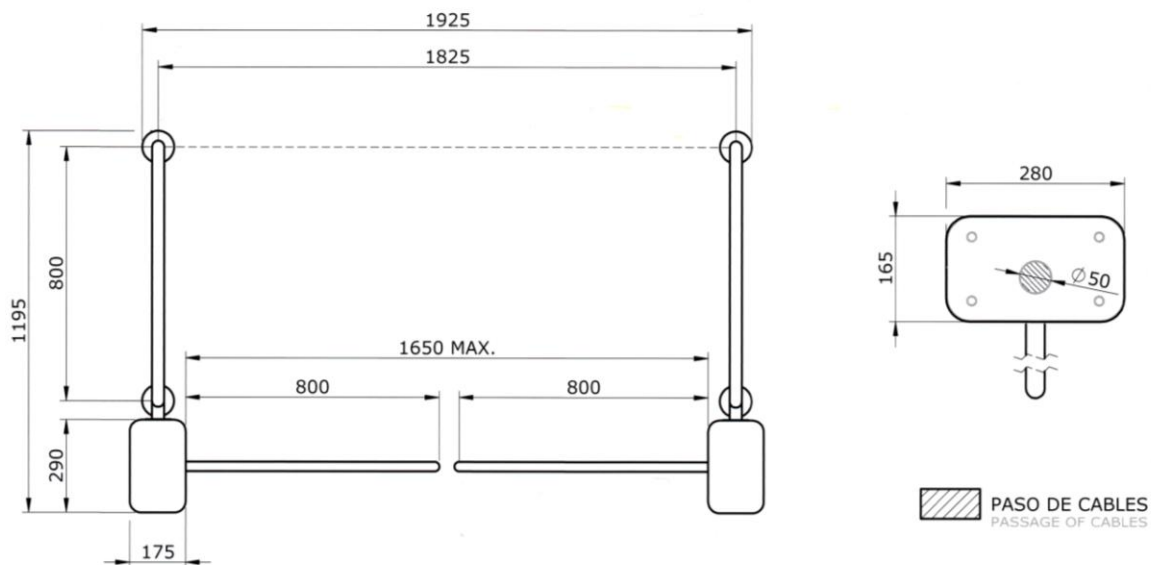

**Con la combinación de nuestros detectores, se puede resolver cualquier proyecto de seguridad**

# PORTILLO MANUAL PM-400 / 402 / 403

## CARACTERÍSTICAS GENERALES

Puerta de funcionamiento manual que permite una operatividad para el paso de personas con movilidad reducida o en silla de ruedas dadas sus dimensiones de anchura.

Apertura discrecional a distancia desbloqueándose el panel siendo empujado por el usuario. El panel vuelve a posición de cerrado con el impulso ofrecido por el sistema de cierre amortiguado quedando bloqueado mediante una cerradura electromagnética.

Sentido de paso exclusivamente UNIDIRECCIONAL. Desbloqueo mediante un pulsador de contacto cerrado en reposo.



PM-400 / 402 / 403

1.- Pedestal soporte tubo en acero inoxidable AISI-304 o AISI-316 en el cual se encuentra el panel giratorio y en su parte inferior el sistema amortiguado de cierre.

2.- Pala batiente en tubo de acero inoxidable que gira 90° sobre uno de sus lados y lleva en su parte central una placa de policarbonato transparente.

3.- Sujeción al suelo cables por la base de las columnas mediante tornillos con tacos de expansión.

4.- Poste soporte y tope para la cerradura electromagnética de cierre. Entrada de cables para la alimentación de la cerradura.

## CONDICIONES DE SEGURIDAD

Con falta de tensión, la cerradura electromagnética se desbloquea dejando el panel abierto.

## FUNCIONAMIENTO

Al recibir la señal desde el pulsador la cerradura magnética se desbloquea y con el impulso del usuario el panel se abre y una vez se ha soltado vuelve a la posición de cerrado mediante un sistema posicionador y de amortiguación dejando el portillo cerrado. El panel siempre abre en un solo sentido. Unidireccional.

## INSTALACIÓN

Sujeción al suelo mediante tornillos y tacos de expansión que se suministran con el portillo. Cableado de la cerradura desde la fuente de alimentación hasta el poste de soporte de la cerradura.

## SENTIDO O DIRECCIÓN DE PASO

Al cursar el pedido hay que indicar el sentido o dirección en el que debe abrir la pala.

Ver dibujo: D = Derecha, I = Izquierda

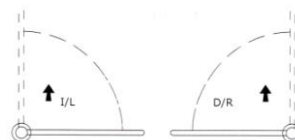

## VERSIONES

- |        |  |
|--------|--|
| PM-400 | Portillo sin cerradura.  |
| PM-402 | Portillo con cerradura electro-magnética.                                  |
| PM-403 | Portillo con cerradura electro-magnética con apertura mediante foto-célula |

**Con la combinación de nuestros detectores, se puede resolver cualquier proyecto de seguridad**

#### A facilitar por el comprador:

- Alimentación eléctrica 230 V 50/60 Hz.
- Cableado eléctrico del pulsador hasta el portillo.
- Adecuación del suelo donde debe ir instalado.

#### CARACTERÍSTICAS TÉCNICAS

#### ACCESORIOS OPCIONALES

Mini cerradura diseñada para puertas:

Tensión	24 Vcc
Consumo	250 mA
Fuerza de retención	Más de 300 N
Amortiguador hidráulico regulable	
Temperatura de funcionamiento	-15° a +50°
Humedad	90%
Peso neto	20 Kg

Adhesivos serigrafiados indicativos del sentido de paso.  
Pletinas para empotrar en el suelo y asegurar su sujeción.  
Barandas de tubo para el cierre de espacios.

## PORTILLO MANUAL PM-400 / 402 / 403

### ESQUEMAS

PM-400

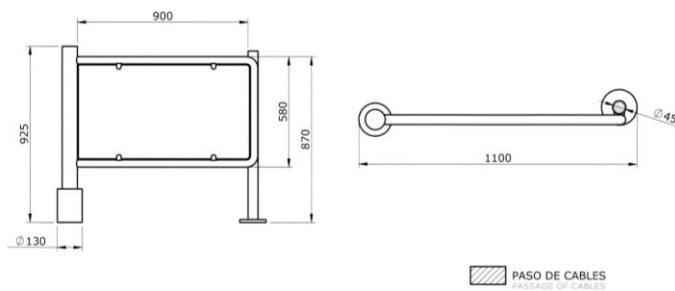

PM-402

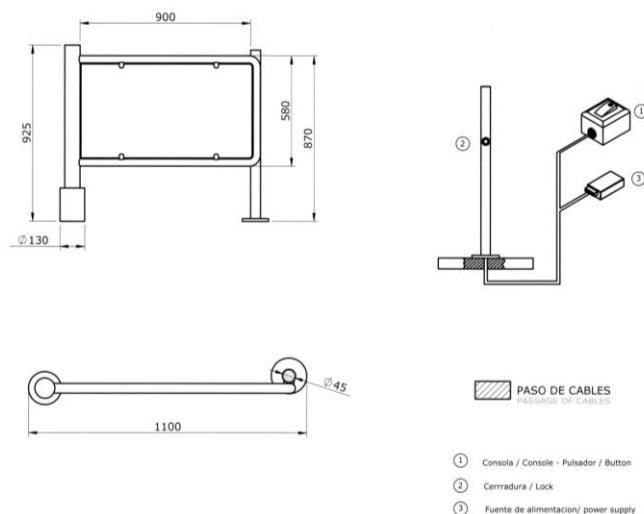

**Con la combinación de nuestros detectores, se puede resolver cualquier proyecto de seguridad**

# PORTILLO MANUAL PM-400 / 402 / 403

## ESQUEMAS

PM-403

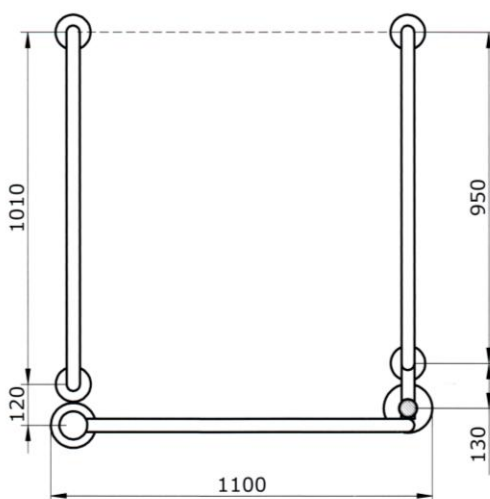
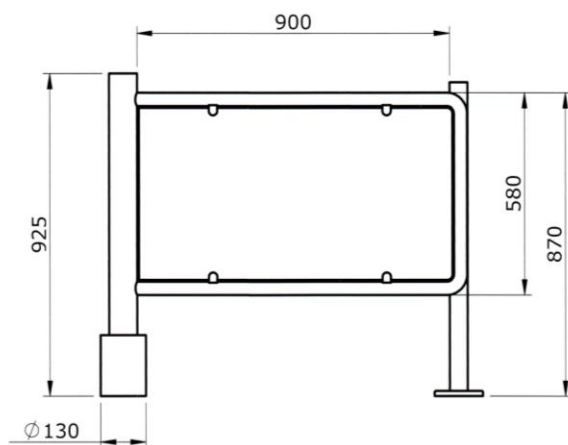

 PASO DE CABLES  
PASSAGE OF CABLES

**Con la combinación de nuestros detectores, se puede resolver cualquier proyecto de seguridad**

# PORTILLO MANUAL PM-400 / 402 / 403

## ESQUEMAS

Vista 3D  
3D VIEW

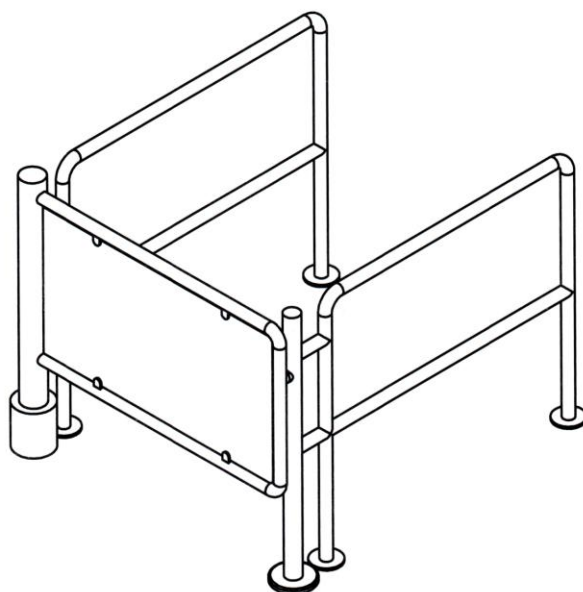
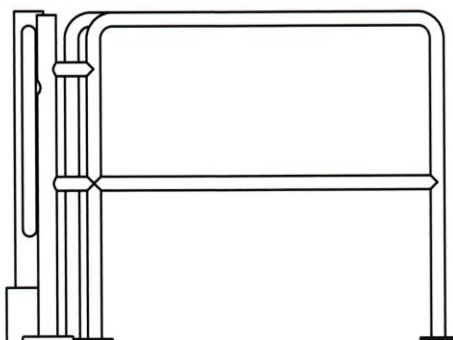

**Con la combinación de nuestros detectores, se puede resolver cualquier proyecto de seguridad**



**Oficina:**  
C/ Suecia, 7 6º 1 – 28980 Fuenlabrada – Madrid  
Tel.: 91 227 14 99 – Fax: 91 227 10 49 – Móvil: 609 55 32 48  
[www.montajestormenta.com](http://www.montajestormenta.com) – [info@montajestormenta.com](mailto:info@montajestormenta.com)

**Comercial:**  
Móvil: 672 47 94 32  
[comercial@montajestormenta.com](mailto:comercial@montajestormenta.com)

# PORTILLO MOTORIZADO PM-500S

## CARACTERÍSTICAS GENERALES

Portillo motorizado de funcionamiento BIDIRECCIONAL que forma un pasillo con medidas adecuadas para el paso de personas con movilidad reducida o que van en sillas de ruedas. El cierre se realiza mediante un panel batiente en ambas direcciones.

Una vez recibida la orden de apertura, éste se desplaza de forma automática hacia delante según el sentido de paso y una vez realizado el mismo se cierra una vez sobrepasada la última célula de control.

Dispone de otras foto-células para la seguridad evitando el cierre del panel mientras se permanece en el pasillo y detectando intrusiones de personas no identificadas mediante señales acústicas de alarma.

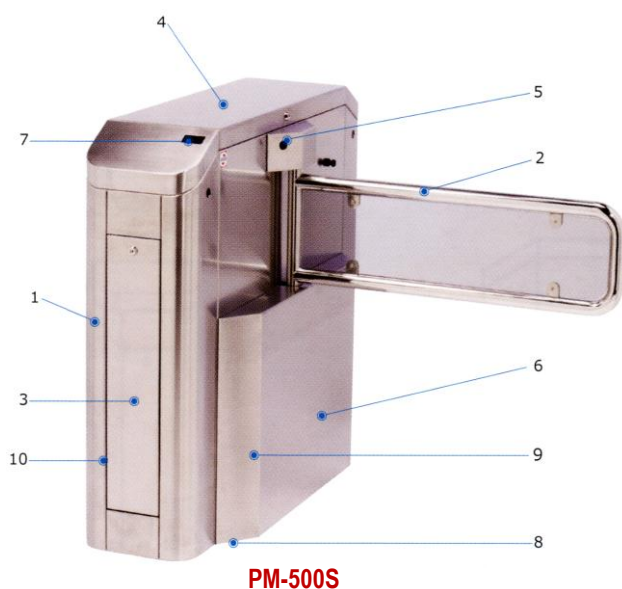

1.- Carrocería en plancha en acero inoxidable AISI-304 o AISI-316 de 1,5 mm de espesor.

2.- Panel batiente en acero inoxidable con placa de policarbonato en su parte central que abre a 90° de manera bidireccional.

3.- Puertas laterales con cerraduras de seguridad para el acceso a la electrónica del sistema y a la base de sujeción al suelo.

4.- Tapa superior practicable con bisagras para una mayor comodidad en las tareas de instalación y mantenimiento, cerradas bajo llave de seguridad.

5.- Sistema de foto-células de seguridad y control.

6.- Panel amovible para el acceso al mecanismo.

7.- Colocación en la tapa o en el frontal de pictogramas de señalización del funcionamiento (aspa rojo y flecha en verde).

8.- Sujeción al suelo a través de las pletinas de la base mediante tornillos con tacos de expansión.

9.- Conjunto electromecánico comprendiendo: Motor asíncrono, reductor de velocidad de corona sin fin, engrasado de por vida.

10.- Electrónica de control, para el mando del motor, la conexión del sistema operativo y accesorios.

## CONDICIONES DE SEGURIDAD

Dispone de un sistema anti-pánico que en caso de corte de corriente se desbloquea el obstáculo o panel desplazándose a un lado y dejando el paso libre en ambos sentidos.

**Con la combinación de nuestros detectores, se puede resolver cualquier proyecto de seguridad**



# PORTILLO MOTORIZADO PM-500S

## FUNCIONAMIENTO

El portillo permite diferentes modos de funcionamiento de los que destacamos:

- A) Acceso libre.
- B) Acceso cerrado.
- C) Acceso cerrado con apertura eléctrica mediante lector de tarjetas o tickets, selector de fichas o monedas, pulsadores y/o interruptores de mando.

## SENTIDO O DIRECCIÓN DE PASO

Al cursar el pedido hay que indicar el funcionamiento elegido para el pasillo y para cada sentido de paso.

## INSTALACIÓN

El equipo se suministra totalmente montado y se sujeta al suelo por las pletinas de su base mediante tornillos y tacos de expansión. Entrada de cable por la base.

### A facilitar por el comprador:

- Alimentación eléctrica a 230 V 50/60 Hz. + tierra.
- Cableado eléctrico de alimentación, mando y control.
- Adecuación del suelo donde debe ir instalado.

## CARACTERÍSTICAS TÉCNICAS

Alimentación eléctrica	230 V 50/60 Hz. (monofásico)
Consumo máximo	1,5 A
Temperatura funcionamiento	-15° a +50°
Humedad	95%
Peso neto	95 Kg
Nivel de seguridad	Disuasorio
Pasos / minuto	10

## ACCESORIOS OPCIONALES

Adaptación de lectores en los extremos del mueble ya sean montados en superficie como en el interior de la carrocería, según las dimensiones y características del mismo.

Colocación de pictogramas luminosos de señalización (flecha en verde y aspa en rojo) con funcionamiento fijo, intermitente o progresivo.

Cuando se instalan varias unidades los pasillos son formados por los muebles de los portillos, teniendo en cuenta que para el final de la batería se deberá colocar una baranda con los reflectores del último portillo.

Consola con pulsadores de mando y control a distancia.



**Con la combinación de nuestros detectores, se puede resolver cualquier proyecto de seguridad**

# PORTILLO MOTORIZADO PM-500S

## ESQUEMAS

PM-500S

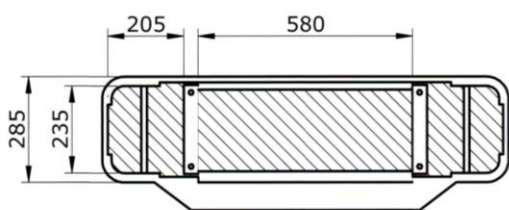
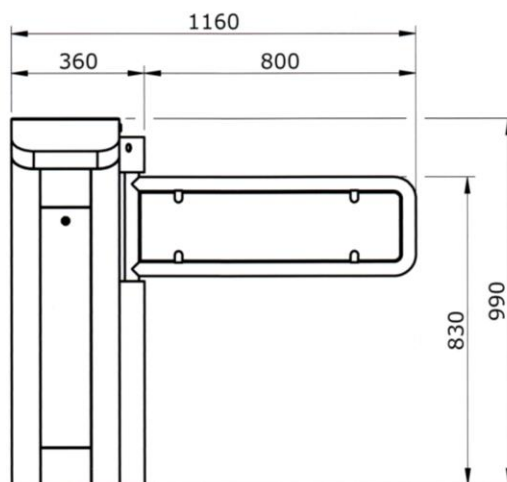
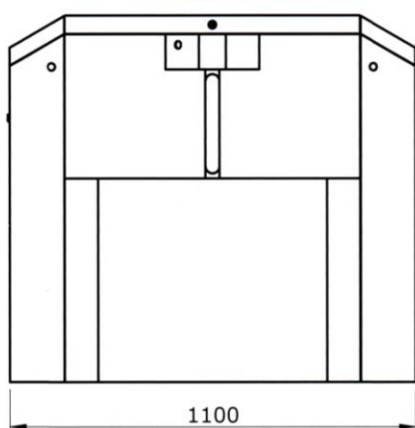

 PASO DE CABLES  
PASSAGE OF CABLES

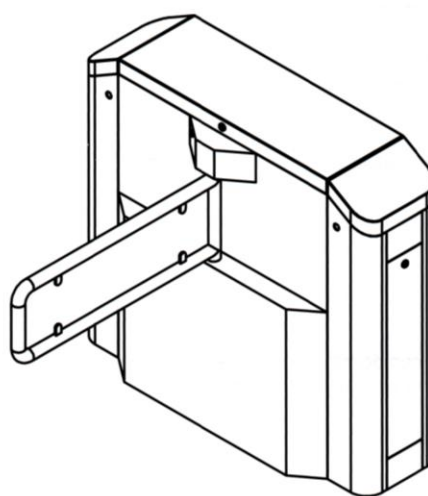

**Con la combinación de nuestros detectores, se puede resolver cualquier proyecto de seguridad**

# PORTILLO MOTORIZADO PM-600S

## CARACTERÍSTICAS GENERALES

Portillo motorizado de funcionamiento BIDIRECCIONAL que forma un pasillo con medidas adecuadas para el paso de personas con movilidad reducida o que van en sillas de ruedas. El cierre se realiza mediante un panel batiente de cristal.

Una vez recibida la orden de apertura, éste se desplaza de forma automática hacia delante según el sentido de paso y una vez realizado el mismo se cierra según temporización.

Dispone de sistema de seguridad evitando el golpe en caso de obstrucción del giro del panel antes de finalizar su ciclo.

Estructura en forma de tubo de plancha de acero inoxidable AISI-304 o AISI-316 de 1,5 mm de espesor y acabado satinado.



1.- Tubo central donde se aloja el mecanismo, el motor y la electrónica. Parte de la estructura es amovible para las tareas de instalación y mantenimiento.

2.- Panel batiente formado por un cristal security de 10 mm de grueso, transparente que se abre a 90° dejando el pasillo totalmente libre sin obstáculos para el paso.

3.- Sujeción al suelo a través de la pletina de la base mediante tornillos con tacos químicos o de expansión. Según el tipo de suelo puede colocarse una base empotrada de sujeción.

4.- Conjunto electromecánico comprendiendo: Motor, reductor planetario engrasado de por vida.

## CONDICIONES DE SEGURIDAD

Dispone de un sistema anti-pánico que en caso de corte de corriente se desbloquea el panel de cristal pudiéndose empujar manualmente en cualquiera de los sentidos de paso, dejando el paso libre en ambos sentidos sin obstáculos.

### FUNCIONAMIENTO

Una vez efectuada la apertura en cualquiera de los sentidos de paso, el panel de cristal inicia el giro automáticamente permitiendo el paso al ritmo normal de andar.

Una vez efectuada la apertura a 90° el panel se vuelve a su posición de cerrado según temporización.

### SENTIDO O DIRECCIÓN DE PASO

Al cursar el pedido hay que definir el sentido o dirección de paso.



**Con la combinación de nuestros detectores, se puede resolver cualquier proyecto de seguridad**

# PORTILLO MOTORIZADO PM-600S

## INSTALACIÓN

El portillo se suministra desmontado debiéndose sujetar al suelo su poste central mediante tornillos y tacos químicos o a través de la base empotrada. Los cables entran todos por esta base.

### A facilitar por el comprador:

- Alimentación eléctrica a 230 V 50/60 Hz. + tierra.
- Cableado eléctrico de alimentación, de mando y control desde el portillo hasta la caja de control y los lectores.
- Adecuación del suelo donde debe ir instalado. En caso de un suelo blando puede utilizarse una base para empotrar en el suelo.

## CARACTERÍSTICAS TÉCNICAS

Alimentación eléctrica	230 V 50/60 Hz. (monofásico)
Tensión	24 V
Consumo	2,5 A
Temperatura funcionamiento	-15° a +50°
Humedad	95%
Peso neto	50 Kg
Nivel de seguridad	Disuasorio
Pasos / minuto	15 - 20

## ACCESORIOS OPCIONALES

Pedestales de soporte para lectores y accesorios según dimensiones y características del mismo.

Pletina base para empotrar al suelo.

Barandas de tubo en acero inoxidable para los cerramientos.

Consola con pulsadores de mando y control a distancia.

PM-600S

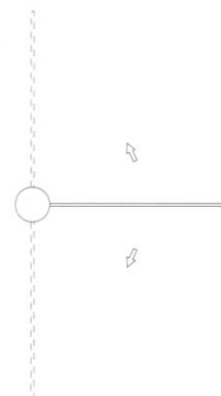
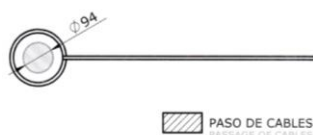
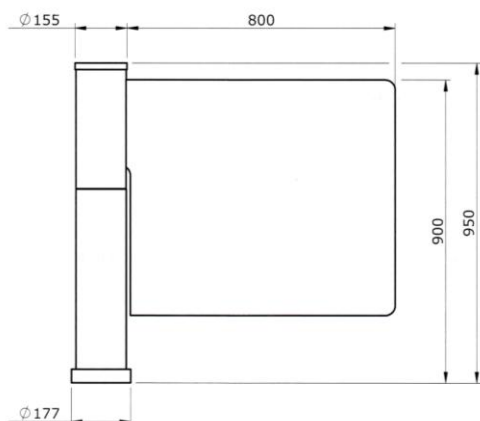

**Con la combinación de nuestros detectores, se puede resolver cualquier proyecto de seguridad**



**Oficina:**  
C/ Suecia, 7 6º 1 – 28980 Fuenlabrada – Madrid  
Tel.: 91 227 14 99 – Fax: 91 227 10 49 – Móvil: 609 55 32 48  
[www.montajestormenta.com](http://www.montajestormenta.com) – [info@montajestormenta.com](mailto:info@montajestormenta.com)

**Comercial:**  
Móvil: 672 47 94 32  
[comercial@montajestormenta.com](mailto:comercial@montajestormenta.com)

# PORTILLO MOTORIZADO PM-800S

## CARACTERÍSTICAS GENERALES

Portillo motorizado de funcionamiento BIDIRECCIONAL que forma un pasillo con medidas adecuadas para el paso de personas con movilidad reducida o que van en sillas de ruedas. El cierre se realiza mediante un panel batiente de cristal.

Una vez recibida la orden de apertura, éste se desplaza de forma automática hacia delante según el sentido de paso y una vez realizado el mismo se cierra según temporización.

Dispone de sistema de seguridad evitando el golpe en caso de obstrucción del giro del panel antes de finalizar su ciclo.

Estructura en forma de tubo de plancha de acero inoxidable AISI-304 o AISI-316 de 1,5 mm de espesor y acabado satinado.



PM-800S

1.- Tubo central donde se aloja el mecanismo, el motor y la electrónica. Parte de la estructura es amovible para las tareas de instalación y mantenimiento.

2.- Panel batiente formado por un cristal security de 10 mm de grueso, transparente o fumé que se abre a 90º dejando el pasillo totalmente libre sin obstáculos para el paso. Altura máxima 1,60 metros.

3.- Sujeción al suelo a través de la pletina de la base mediante tornillos con tacos químicos o de expansión. Según el tipo de suelo puede colocarse una base empotrada de sujeción.

4.- Conjunto electromecánico comprendiendo: Motor, reductor planetario engrasado de por vida.

## CONDICIONES DE SEGURIDAD

Dispone de un sistema anti-pánico que en caso de corte de corriente se desbloquea el panel de cristal pudiéndose empujar manualmente en cualquiera de los sentidos de paso, dejando el paso libre en ambos sentidos sin obstáculos.

### FUNCIONAMIENTO

Una vez efectuada la apertura en cualquiera de los sentidos de paso, el panel de cristal inicia el giro automáticamente permitiendo el paso al ritmo normal de andar.

Una vez efectuada la apertura a 90º el panel se vuelve a su posición de cerrado según temporización.

### SENTIDO O DIRECCIÓN DE PASO

Al cursar el pedido hay que definir el sentido o dirección de paso.



**Con la combinación de nuestros detectores, se puede resolver cualquier proyecto de seguridad**

# PORTILLO MOTORIZADO PM-800S

## INSTALACIÓN

El portillo se suministra desmontado debiéndose sujetar al suelo su poste central mediante tornillos y tacos químicos o a través de la base empotrada. Los cables entran todos por esta base.

### A facilitar por el comprador:

- Alimentación eléctrica a 230 V 50/60 Hz. + tierra.
- Cableado eléctrico de alimentación, de mando y control desde el portillo hasta la caja de control y los lectores.
- Adecuación del suelo donde debe ir instalado. En caso de un suelo blando puede utilizarse una base para empotrar en el suelo.

## CARACTERÍSTICAS TÉCNICAS

Alimentación eléctrica	230 V 50/60 Hz.
Tensión	24 V
Consumo	2,5 A
Temperatura funcionamiento	-15° a +50°
Humedad	95%
Peso neto	50 Kg
Nivel de seguridad	Disuasorio
Pasos / minuto	20

## ACCESORIOS OPCIONALES

Pedestales de soporte para lectores y accesorios según dimensiones y características del mismo.

Pletina base para empotrar al suelo.

Barandas de tubo en acero inoxidable para los cerramientos.

Consola con pulsadores de mando y control a distancia.

PM-800S

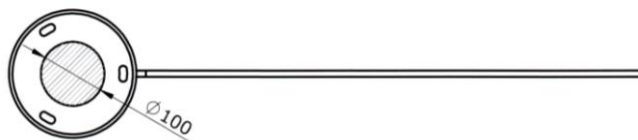
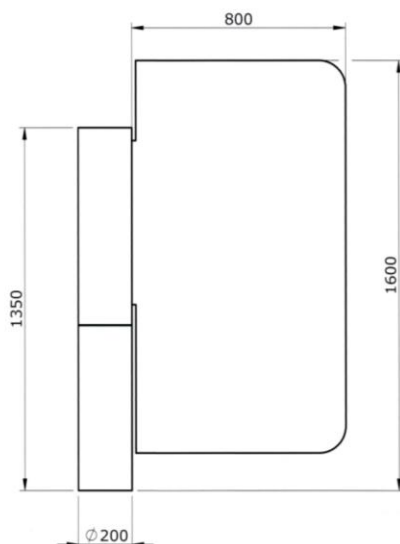

 PASO DE CABLES  
PASSAGE OF CABLES

**Con la combinación de nuestros detectores, se puede resolver cualquier proyecto de seguridad**



**Oficina:**  
C/ Suecia, 7 6º 1 – 28980 Fuenlabrada – Madrid  
Tel.: 91 227 14 99 – Fax: 91 227 10 49 – Móvil: 609 55 32 48  
[www.montajestormenta.com](http://www.montajestormenta.com) – [info@montajestormenta.com](mailto:info@montajestormenta.com)

**Comercial:**  
Móvil: 672 47 94 32  
[comercial@montajestormenta.com](mailto:comercial@montajestormenta.com)

# PORTILLO MOTORIZADO PM-900S

## CARACTERÍSTICAS GENERALES

Portillo automático con paneles batientes de cristal modelo PM-900S, diseño actual para combinar en cualquier entorno. Control de accesos mediante sistema de pasillo cerrado con paneles de cristal batientes que permite el paso sin obstáculos.

Está basado en el sistema de pasillo libre de obstáculos estando controladas sus funciones mediante células fotoeléctricas pudiéndose instalar en cualquier área de acceso vigilada. El sistema consiste en dos muebles o cuerpos en cuyo lateral hay un panel de cristal que efectúa el cierre del paso y que opera de la siguiente forma:

El panel permanece siempre cerrando el pasillo de paso y solo se mueve plegándose al lateral del mueble cuando recibe una señal de autorización de acceso desde un lector o pulsador, permitiendo que pase una persona y volviéndose a cerrar mediante fotocélula una vez efectuado el mismo. Si intentan pasar dos personas a la vez el sistema dará una señal de alarma acústica para detectar la intrusión.

Como medida de seguridad el equipo dispone de un sistema de fotocélulas que evita que el panel se desplace y pueda golpear al usuario mientras permanece en el pasillo.

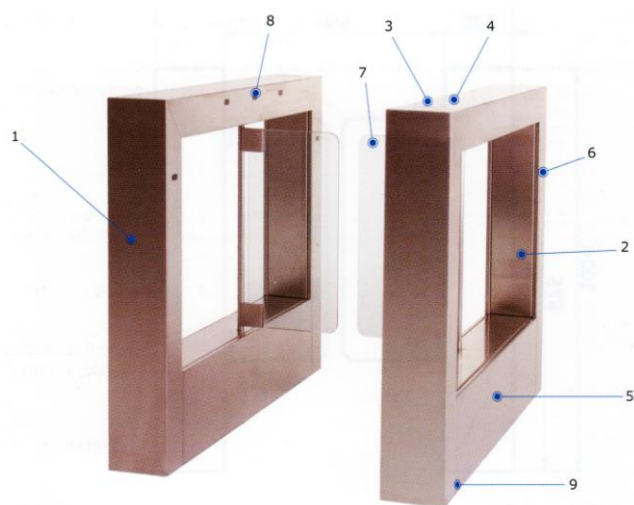

PM-900S

1.- Carrocería en plancha de acero inoxidable AISI-304 o en AISI-316 de 1,5 mm de espesor y acabado satinado.

2.- Puertas interiores con cerraduras de seguridad para acceder a los circuitos de mando del portillo, del sistema de control que se instale y para efectuar la sujeción al suelo.

3.- Adaptación de lectores o elementos de control en los extremos del mueble ya sea montados en superficie o en el interior de la carrocería, dependiendo de las dimensiones y características del mismo.

4.- Pictogramas luminosos de señalización del funcionamiento de los pasillos, flecha en verde y aspa en rojo.

5.- Mecanismo adaptado al funcionamiento determinado, con sistema de posicionamiento y amortiguación del panel, con sistema de seguridad para casos de emergencia. Tratamientos de las piezas y rodamientos engrasados de por vida.

6.- Placa electrónica de control, con regleta de conexión para elementos de mando y accesorios, fusible, transformador y switches de programación.

7.- Paneles batientes de cristal security de 10 mm de espesor.

8.- Sistema de fotocélulas de seguridad y control.

9.- Sujeción al suelo a través de las pletinas del zócalo mediante tornillos y tacos de expansión que se suministran con el equipo.

## CONDICIONES DE SEGURIDAD

Dispone de un sistema anti-pánico que en caso de corte de corriente se desbloquea el panel de cristal pudiéndose empujar manualmente en cualquiera de los sentidos de paso dejando el paso libre en ambos sentidos sin obstáculos.

**Con la combinación de nuestros detectores, se puede resolver cualquier proyecto de seguridad**

## FUNCIONAMIENTO

El pasillo permite diferentes modos de funcionamiento de los que destacamos:

- A) Acceso libre.
- B) Acceso libre y contando.
- C) Acceso cerrado.
- D) Acceso cerrado con apertura eléctrica mediante lector de tarjetas o tickets, selector de fichas o monedas, pulsadores y/o interruptores de mando.

## SENTIDO O DIRECCIÓN DE PASO

Al cursar el pedido hay que indicar el funcionamiento elegido para cada uno de los pasillos y para cada sentido de paso.

## INSTALACIÓN

El equipo se suministra totalmente montado y se sujeta al suelo por las pletinas de la base mediante tornillos y tacos de expansión. Entrada de cables por la base. Los portillos deben estar comunicados entre sí por lo que hay que prever el correspondiente tubo de conexión.

### A facilitar por el comprador:

- Alimentación eléctrica a 230 V 50/60 Hz.
- Cableado eléctrico de alimentación, de mando y control.
- Adecuación del suelo donde debe ir instalado.
- Conexión entre portillos para el cableado.

## CARACTERÍSTICAS TÉCNICAS

Alimentación eléctrica	230 V 50/60 Hz.
Tensión	24 V
Consumo	2,5 A
Temperatura funcionamiento	-15° a +45°
Humedad	95%
Peso neto	
Mueble 1 panel estándar	60 Kg
Mueble 2 paneles estándar	75 Kg
Nivel de seguridad	Medio
Pasos / minuto	30

## ACCESORIOS OPCIONALES

Adaptación de lectores de cualquier tipo.

Colocación de pictogramas luminosos de señalización encima de la tapa para una mayor visión o en la parte frontal del mueble.

Consola con pulsadores y/o interruptores de mando y control a distancia de los sentidos de paso.



**Con la combinación de nuestros detectores, se puede resolver cualquier proyecto de seguridad**



# PORTILLO MOTORIZADO PM-900S

## ESQUEMAS

PM-900S

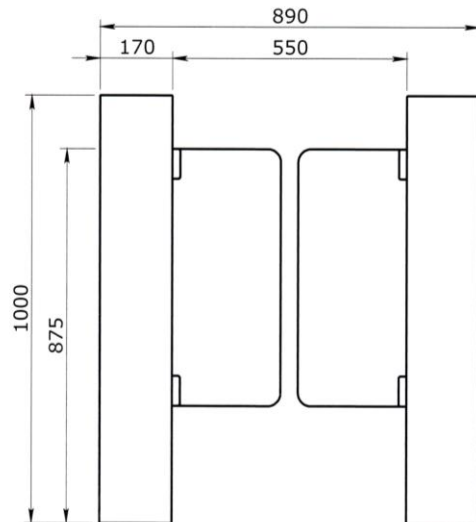

PM-900SE

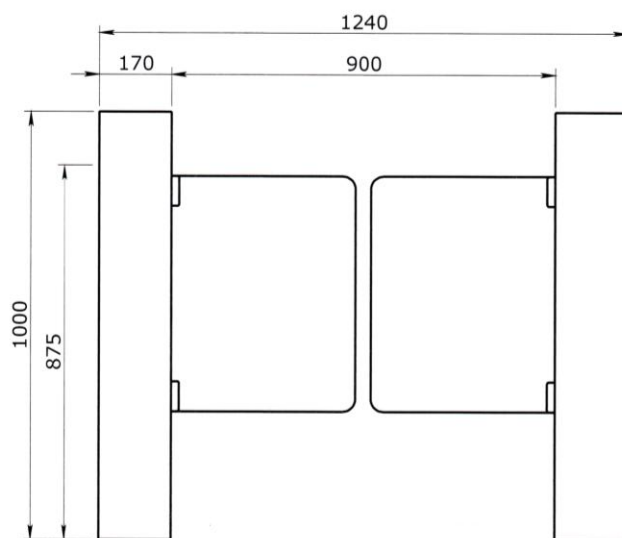

**Con la combinación de nuestros detectores, se puede resolver cualquier proyecto de seguridad**

# PORTILLO MOTORIZADO PM-900S

## ESQUEMAS

PM-900S/1

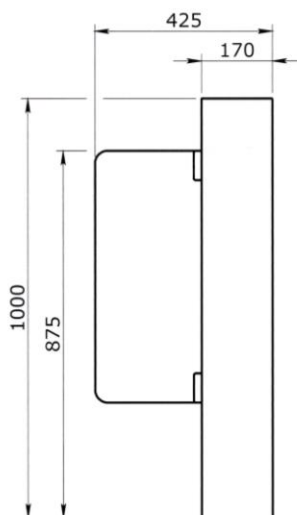

PM-900S/2

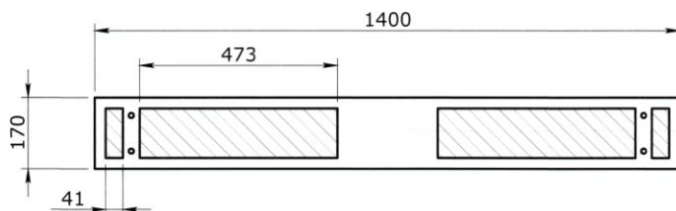
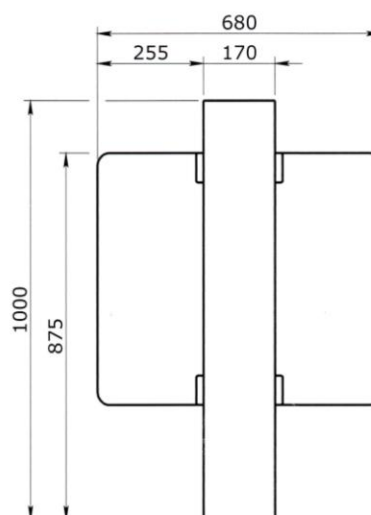

 PASO DE CABLES  
PASSAGE OF CABLES

**Con la combinación de nuestros detectores, se puede resolver cualquier proyecto de seguridad**

# PORTILLO MOTORIZADO PM-900S

## ESQUEMAS

PM-900SE/1

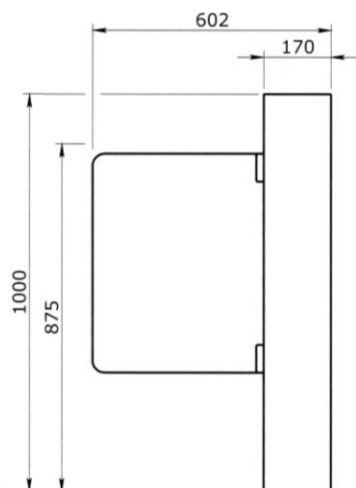

PM-900SE/2

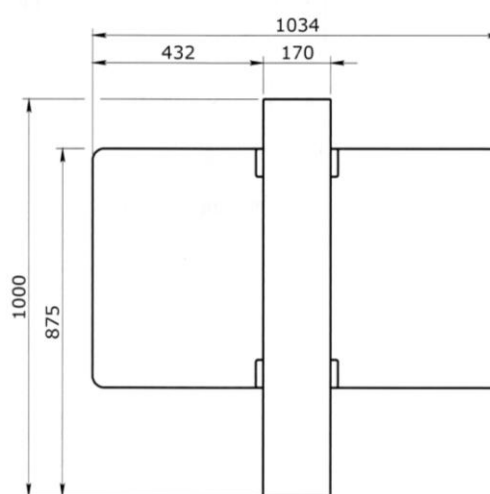

PM-900SE/3

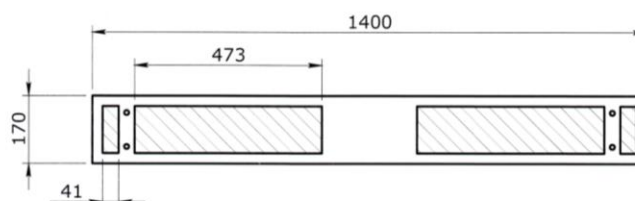
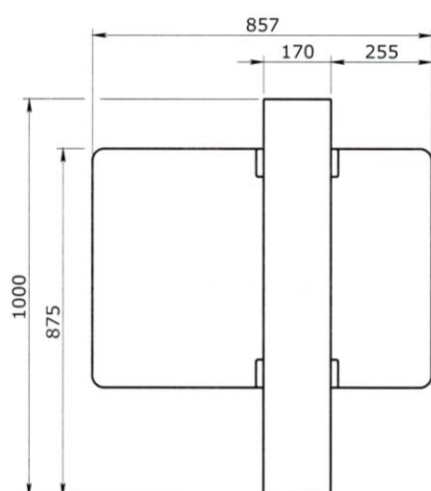

 PASO DE CABLES  
PASSAGE OF CABLES

**Con la combinación de nuestros detectores, se puede resolver cualquier proyecto de seguridad**

# PORTILLO MOTORIZADO PM-900S

## COMPOSICIONES

Composiciones  
Composition

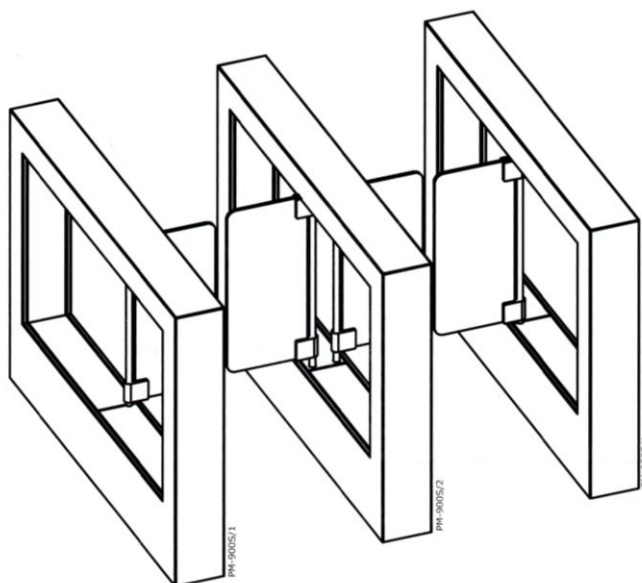
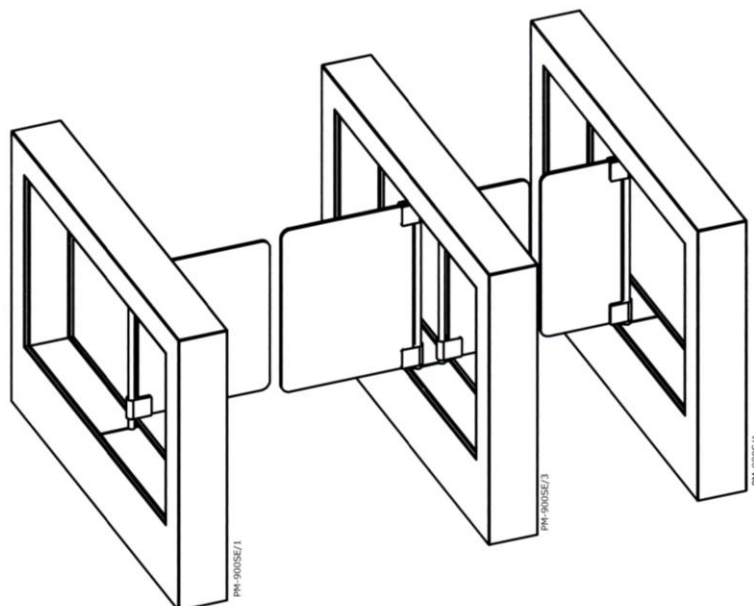

**Con la combinación de nuestros detectores, se puede resolver cualquier proyecto de seguridad**



**Oficina:**  
C/ Suecia, 7 6º 1 – 28980 Fuenlabrada – Madrid  
Tel.: 91 227 14 99 – Fax: 91 227 10 49 – Móvil: 609 55 32 48  
[www.montajestormenta.com](http://www.montajestormenta.com) – [info@montajestormenta.com](mailto:info@montajestormenta.com)

**Comercial:**  
Móvil: 672 47 94 32  
[comercial@montajestormenta.com](mailto:comercial@montajestormenta.com)

# PORTILLO MOTORIZADO PM-900S

## COMPOSICIONES

Composiciones  
Composition

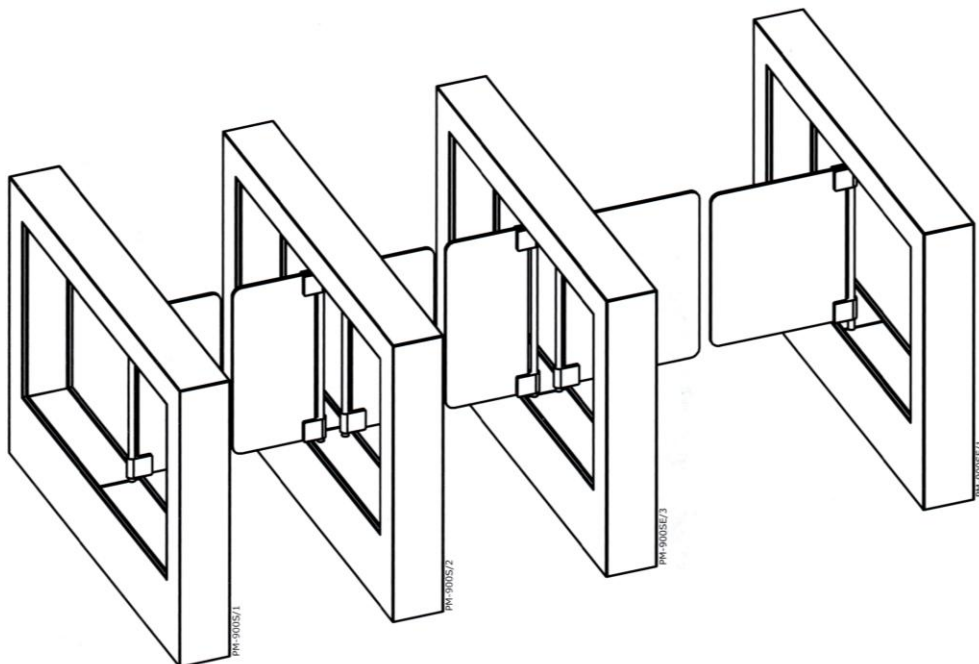
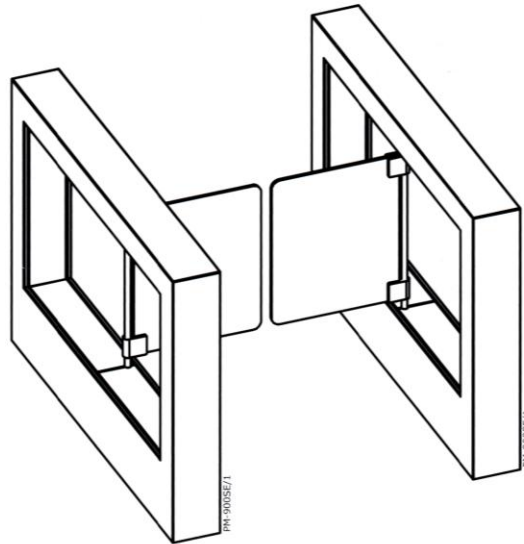

**Con la combinación de nuestros detectores, se puede resolver cualquier proyecto de seguridad**

# BARANDAS

## CARACTERÍSTICAS GENERALES

Barandas separatorias fabricadas en tubo de acero inoxidable para efectuar el cierre de una batería de torniquetes o para soportar los reflectores en los equipos con células fotoeléctricas.

Dos tipos diferentes según sean fijas o extraíbles (con solo tirar de la baranda hacia arriba)

### Barandas fijas

- ⊕ Sujetas al suelo mediante tornillos y tacos de expansión de 10 mm de diámetro
- **AG-28.**- Fabricadas en tubo de acero inoxidable en su totalidad.
- **AG-29.**- Fabricación mixta con tubo de acero inoxidable y placa de metacrilato o policarbonato transparente fumé, en su parte central para cierre más completo.
- **AG-30.**- Fabricación mixta con tubo de acero inoxidable y cristal security.

### Barandas extraíbles

- ⊕ Sistema de sujeción al suelo mediante bases que pueden estar sujetas mediante tornillos o empotradas en el suelo. De iguales características y medidas que las fijas.
- **AG-28/ 29 EXE.**- Con pletina sujeta al suelo.
- **AG-28 / 29 EXD.**- Con pletina empotrada en el suelo.



**AG-28**



**AG-30**



**AG-29**

**Con la combinación de nuestros detectores, se puede resolver cualquier proyecto de seguridad**

# BARANDAS

## ESQUEMAS

AG-28

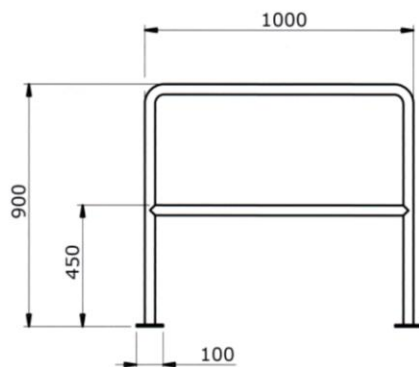

AG-29

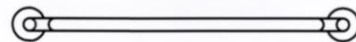
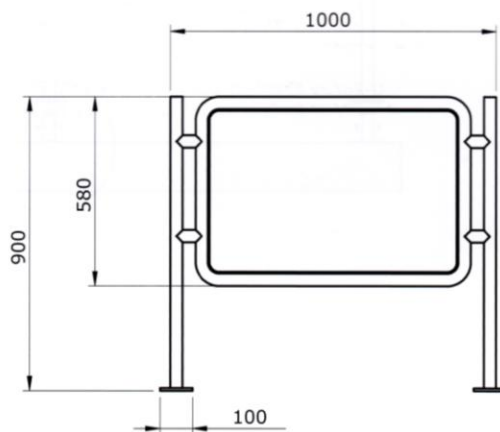

AG-30

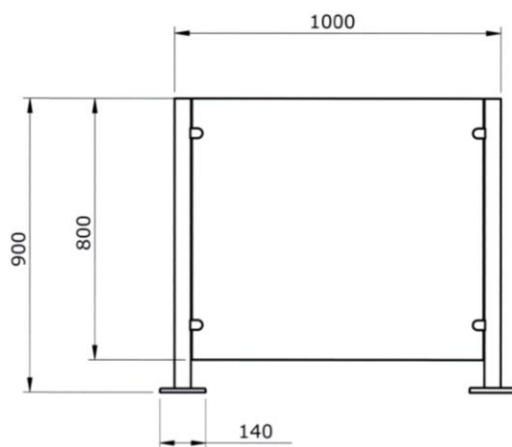

**Con la combinación de nuestros detectores, se puede resolver cualquier proyecto de seguridad**

# BARANDAS

## ESQUEMAS

AG-28 EXE

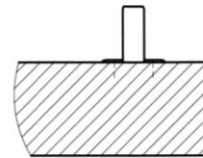
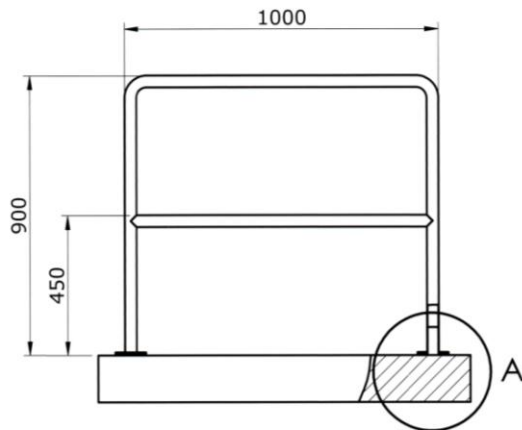

DETALLE A  
ESCALA 1 : 10

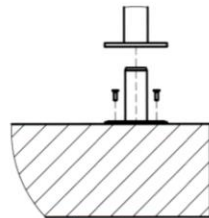

DETALLE A  
ESCALA 1 : 10

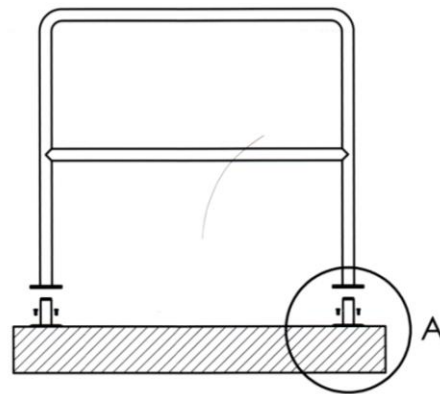

AG-28 EXD

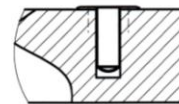
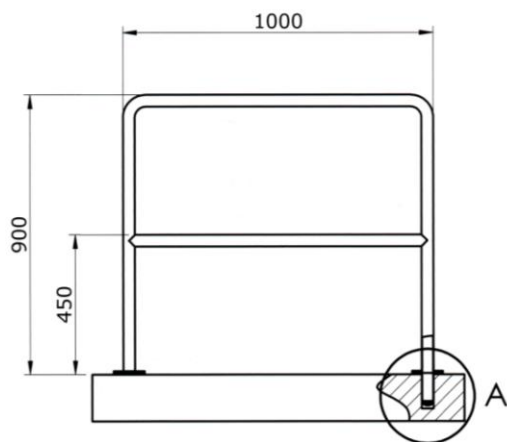

DETALLE A  
ESCALA 1 : 10

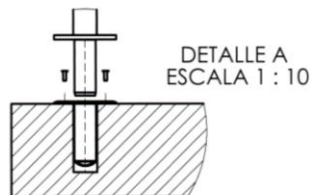

DETALLE A  
ESCALA 1 : 10

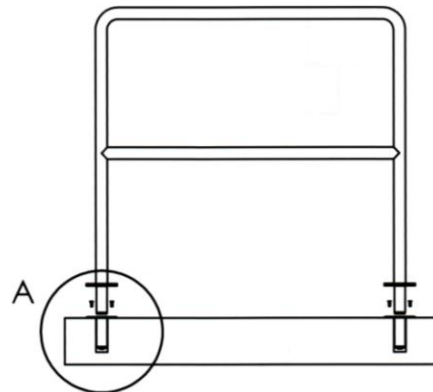

**Con la combinación de nuestros detectores, se puede resolver cualquier proyecto de seguridad**



# BARANDAS

## ESQUEMAS

AG-29 EXE

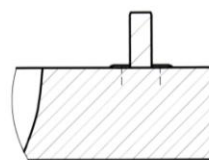
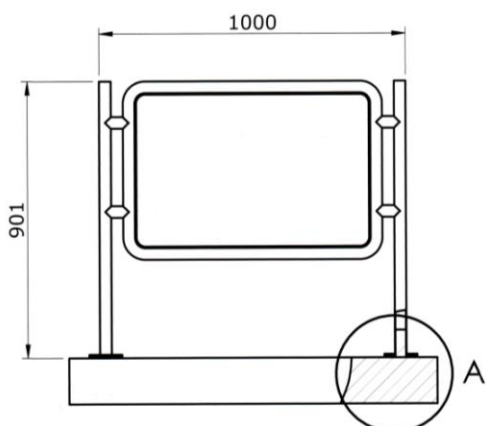

DETALLE A  
ESCALA 1 : 10

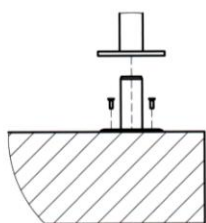

DETALLE A  
ESCALA 1 : 10

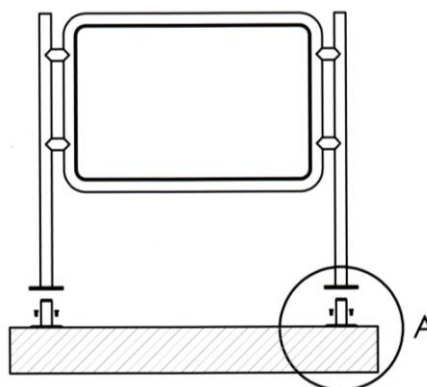

AG-29 EXD

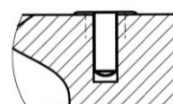
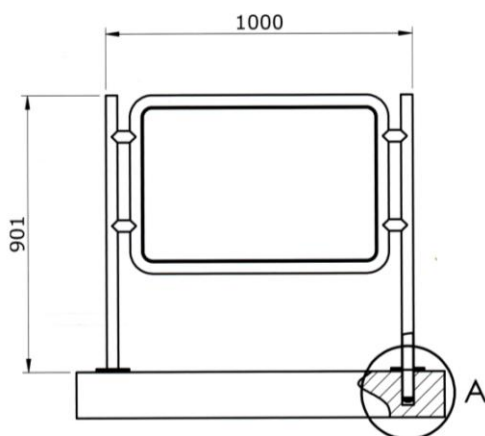

DETALLE A  
ESCALA 1 : 10

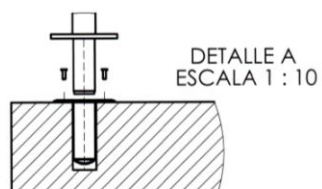

DETALLE A  
ESCALA 1 : 10

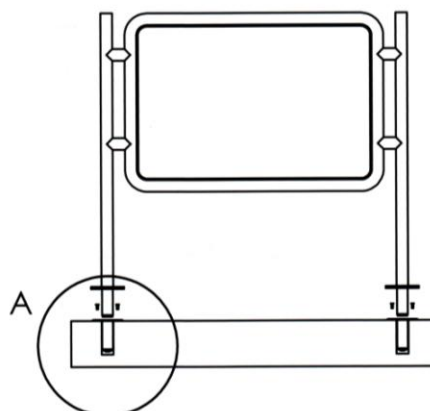

Con la combinación de nuestros detectores, se puede resolver cualquier proyecto de seguridad

# BARANDAS ESPECIALES

## ESQUEMAS

### AP 110BAR

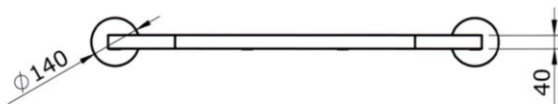
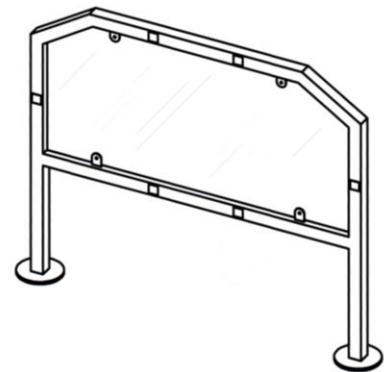
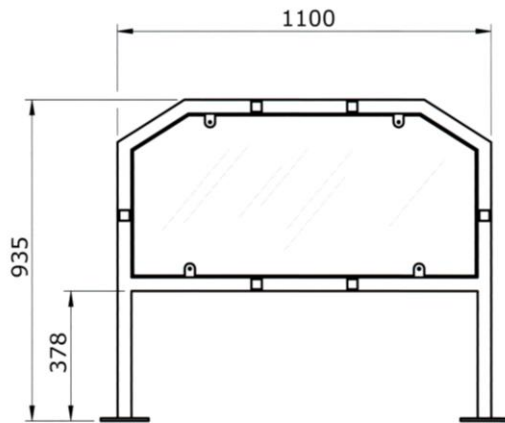

### PM 500BAR

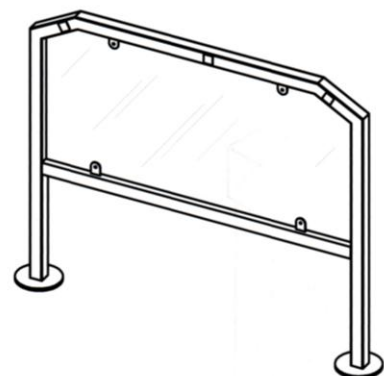
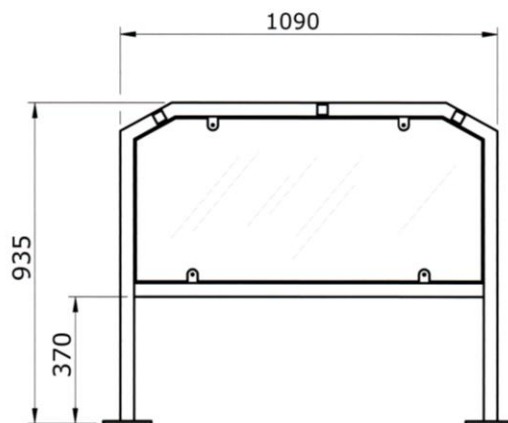

**Con la combinación de nuestros detectores, se puede resolver cualquier proyecto de seguridad**

# BÁCULOS

## CARACTERÍSTICAS GENERALES

**BT-5**

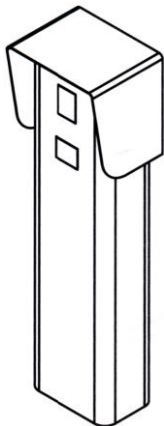

✱ **BT-05**

Báculo altura turismo, construido en acero inoxidable AISI-304 o AISI-316 mecanizado, para alojar lectores estándar. (Para interior o exterior)

**BT-6**

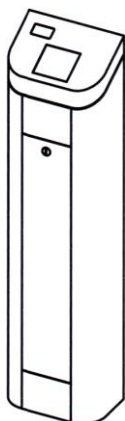

✱ **BT-06**

Báculo soporte lectores construido en acero inoxidable AISI-304 o AISI-316, mecanizado para alojar lectores estándar. (Para interiores).

**BT-10**

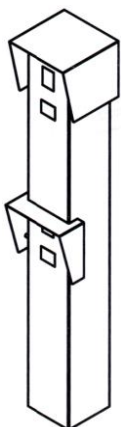

✱ **BT-10**

Báculo altura mixta (camión / turismo), construido en acero inoxidable AISI-304 o AISI-316, mecanizado para alojar lectores estándar. (Para interior o exterior).

**Con la combinación de nuestros detectores, se puede resolver cualquier proyecto de seguridad**



**Montajes  
TORMENTA**

**Oficina:**

C/ Suecia, 7 6º 1 – 28980 Fuenlabrada – Madrid  
Tel.: 91 227 14 99 – Fax: 91 227 10 49 – Móvil: 609 55 32 48  
[www.montajestormenta.com](http://www.montajestormenta.com) – [info@montajestormenta.com](mailto:info@montajestormenta.com)

**Comercial:**

Móvil: 672 47 94 32  
[comercial@montajestormenta.com](mailto:comercial@montajestormenta.com)

# POSTES

## CARACTERÍSTICAS GENERALES

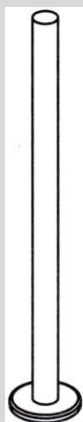

• **PT-01**

Poste estándar para cierre de espacios, construido en tubo de acero inoxidable AISI-304 o AISI-316 con un diámetro de 50 mm.



• **PT-02**

Poste estándar para cierre de espacios, construido en tubo de acero inoxidable AISI-304 o AISI-316 con un diámetro de 80 mm.

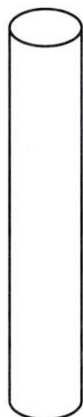

• **PT-03**

Poste especial para cierre de espacios, construido en tubo de acero inoxidable AISI-304 o AISI-316 con un diámetro de 150 mm.



• **PT-04**

Poste para lectores de proximidad o de tarjeta, en superficie, construido en acero inoxidable AISI-304 o AISI-316.

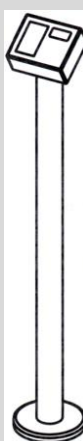

• **PT-05**

Poste soporte para lector sencillo y pictograma indicativo (pictograma no incluido), construido en acero inoxidable AISI-304 o AISI-316.

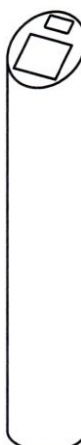

• **PT-06**

Poste especial (tipo PM-600S) soporte para lector sencillo, dependiendo del lector se puede alojar también un pictograma (no incluido), construido en acero inoxidable AISI-304 o AISI-316.

**Con la combinación de nuestros detectores, se puede resolver cualquier proyecto de seguridad**

# CONTADOR DE PASOS

## CARACTERÍSTICAS GENERALES

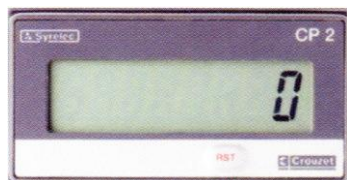

- Contador totalizador de impulsos de 8 cifras.
- Display cristal líquido de 7,4 mm de altura.
- Alimentación por 2 pilas de 1,5 V intercambiables.
- 2 Pilas alcalinas tipo LR1 (2 x 1,5 V) autonomía de 3 años.
- Temperatura de funcionamiento: -10°C a +50°C.
- Humedad ambiental: 80% sin condensación.
- Pulsador (reset) para puesta a cero.

## PICTOGRAMAS

### CARACTERÍSTICAS GENERALES



- **Modelo: Estándar PCTXX. Indicativo de función.**

Elementos de señalización con leds de alta luminosidad marcando una flecha en color verde cuando el paso está desbloqueado o abierto, o un aspa en rojo cuando el paso está bloqueado o cerrado.

- **Modelo: Informativo PCTXL. Indicativo de situación.**

Elementos de información con leds de alta luminosidad marcando una flecha en color verde cuando el paso está disponible o un aspa en rojo cuando el paso no lo está (cerrado). Para colocar en cada uno de los laterales del mueble para ser vistos de forma frontal.

**Con la combinación de nuestros detectores, se puede resolver cualquier proyecto de seguridad**

# ALARMAS

## CARACTERÍSTICAS GENERALES

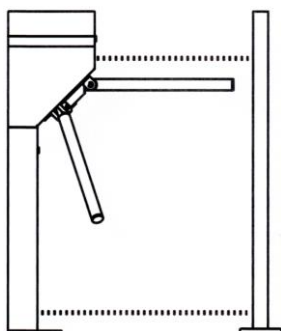

Sistema para la detección de intrusiones por encima o por debajo de los brazos de un torniquete trípode. Consiste en un grupo de células fotoeléctricas conectadas a un circuito especial discriminatorio que crea una cortina de protección activa sea en la parte superior como en la inferior del torniquete marcando un campo de protección que en el caso de ser invadido sin la autorización correspondiente emite señal óptico-acústica de alarma. La tapa superior de algunos modelos de torniquetes trípode permite la colocación de sensores de presión para detectar si un usuario se apoya con fuerza encima de la misma para saltar, provocando igualmente una señal de alarma. Este sistema solo se puede instalar en los torniquetes trípode modelo **TR-8208** y **TR-8213S**.

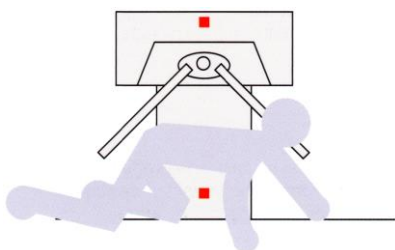

- **Paso por debajo de los brazos.**

El torniquete está equipado con un sistema de foto-células que detecta un paso fraudulento de la persona por debajo de los brazos trípode.

El sistema detecta la presencia de la persona pasando por debajo de los brazos y emite una alarma acústica.

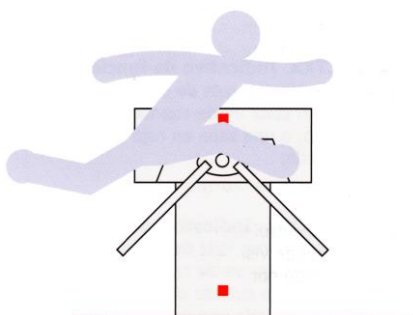

- **Paso por encima de los brazos.**

El sistema de foto-células puede detectar el paso fraudulento de la persona por encima de los brazos trípode.

El sistema detecta la presencia de la persona pasando por encima de los brazos y emite una alarma acústica.

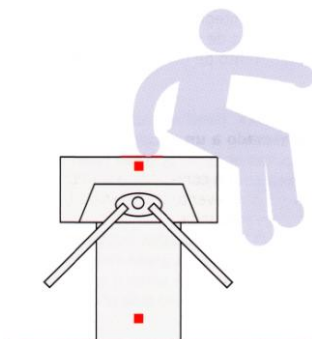

- **Otro sistema opcional de alarma.**

El torniquete está equipado con un sistema de presión en la tapa.

Cuando el usuario se apoya encima de la tapa para saltar, activa una señal acústica de alarma.

**Con la combinación de nuestros detectores, se puede resolver cualquier proyecto de seguridad**

## CONSOLAS DE MANDO Y CONTROL

### CARACTERÍSTICAS GENERALES



Consola de sobremesa (normalmente de plástico), en la cual se instalan los pulsadores y/o interruptores de control de uno o varios equipos.

Desde la consola se pueden desbloquear los sentidos de paso (entrada y salida) y realizar en el caso de los torniquetes trípode la caída de brazos en casos de emergencia.

## SISTEMA DE CONTROL POR SELECTOR

### CARACTERÍSTICAS GENERALES



#### \* Fichas.

Elementos de control que con la introducción de una ficha permite el paso de una persona, disponiendo de un recipiente interior para su recogida.

#### \* Monedero.

Elementos de control que con la introducción de una moneda de curso legal con un importe preestablecido, permite el paso de una persona una vez completada la cantidad, disponiendo de un recipiente interior para su recogida. No devuelve cambio ni admite papel moneda.

Este sistema solo se puede integrar en torniquetes trípode del modelo **TR-8213S** y **TR8214S** o portillos automáticos.

**Con la combinación de nuestros detectores, se puede resolver cualquier proyecto de seguridad**

# SISTEMA DE CONTROL DE AFORO

## CARACTERÍSTICAS GENERALES

Sistema ideado para conocer en recintos concretos el número de usuarios que se encuentran en el interior en todo momento, con la posibilidad de regular el número de pasos así como controlar el flujo de usuarios según la programación de pasos efectuada.

### • Componentes:

- Un torniquete de entrada eléctrico unidireccional con brazos de abatimiento de emergencia.
- Un torniquete de salida eléctrico unidireccional con brazos de abatimiento de emergencia.
- Un dispositivo automático de control para la programación, que puede ir integrado dentro del torniquete, en una consola exterior o a través de un PC.

### • Sistema de control.

Los dos torniquetes y el dispositivo automático están interconectados de forma que la unidad de control recibe las señales enviadas por el torniquete de entrada y el de salida, manteniendo informado en tiempo real al sistema sobre los pasos efectuados.

### • Descripción técnica.

El sistema de control de aforo ARGCONT-AF, es un dispositivo programable capaz de mantener diálogo, tanto con los torniquetes como con un PC.

Este sistema de control de aforo se puede presentar en tres modalidades:

#### • ITR integrado en el torniquete:

El sistema de control se integra en el torniquete y únicamente queda visible desde el exterior un display y un teclado protegido por contraseña para la programación.

#### • ICON integrado en una consola:

El sistema se integra en una consola la cual dispone de un display, teclado de programación y pulsador de emergencia para abatimiento de brazos y control de paso en los torniquetes.

#### • IPC conectado a un PC:

El sistema estaría conectado a un PC, y la programación y visualización de eventos, se haría a través de una aplicación de software adecuada.

**Con la combinación de nuestros detectores, se puede resolver cualquier proyecto de seguridad**



# ADAPTACIÓN DE LECTORES

## CARACTERÍSTICAS GENERALES

Todos los equipos están preparados para una posible instalación de diferentes lectores que variarán en función del equipo y el lector a integrar y el tamaño del mismo.

## ESQUEMAS

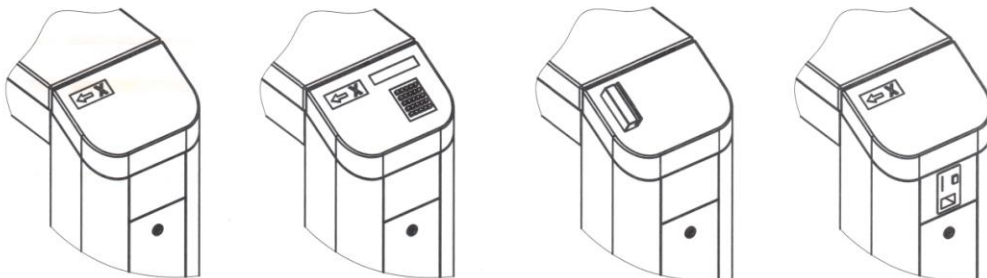

**Con la combinación de nuestros detectores, se puede resolver cualquier proyecto de seguridad**